

seQrell™

seQrell SQ4324C

Bedienungsanleitung

INHALT

Ich.	Allgemeine Beschreibung ¹	
1.1	Produktbeispiel ¹	
II.	Einrichtung der Smart Life App.....	2
2.1	App herunterladen - Smart Life.....	2
2.2	Hauptmodul mit der Smart Life App verbinden.....	2
2.3	Einstellungen in der APP.....	6
III.	Einrichten der Sicherheitsgeräte.....	8
3.1	Hauptmodul.....	8
3.2	Sender.....	11
3.3	Zutrittsensor (Türen und Fenster).....	11
3.4	PIR-Bewegungsmelder.....	13
3.5	Zusätzliche Sensoren.....	15
3.5	Drahtlose Sirene.....	15
IV.	Verwenden des Hauptmoduls lernen.....	16
4.1	Hauptschnittstelle.....	16
4.2	Menüführung.....	17
4.2.1	Zubehör.....	17
4.2.2	Telefon.....	18
4.2.3	Sicherheit.....	20
4.2.4	Einstellungen.....	21
V.	Fehlerbehebung und Wartung.....	22
VI.	Erklärung über gefährliche Stoffe.....	23
VII.	Garantiebedingungen.....	23

I. Allgemeine Beschreibung

1.1 Produktbeispiel

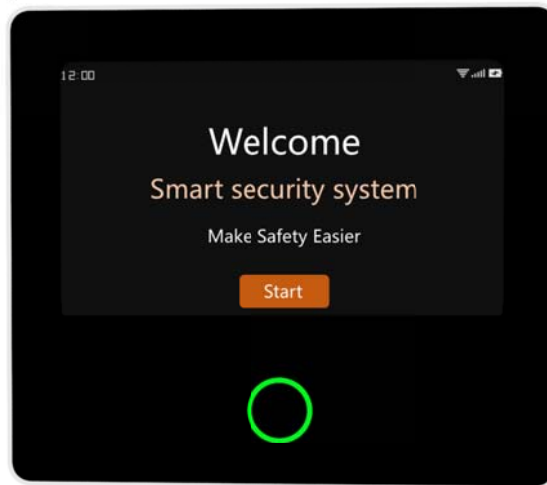

Hauptmodul

Die zentrale Steuereinheit des Sicherheitssystems verfügt über einen 4,3-Zoll-IPS-Touchscreen (kapazitiv), einen integrierten 1500-mAh-Lithium-Akku und einen intelligenten, leistungsstarken Mikroprozessor mit geringem Stromverbrauch. Sie bietet verschiedene Installationsmöglichkeiten: Wandmontage oder Tischaufstellung. Die integrierte Sirene erreicht eine Lautstärke von bis zu 110 dB. Alle Zubehörteile werden mit der App verbunden, sodass Sie Ihr Zuhause von überall im Blick behalten können.

Zubehör:



- 1x Hauptgerät**
- 2x Sender**
- 5x Eingangssensoren**
- 1x PIR-Bewegungssensor**
- 1x AC-zu-USB-B-Adapter mit USB-C-Kabel**
- 1x Funksirene**
- 1x Funksirenenadapter**
- 1x Montageset und Schraubendreher**
- 1x Schnellstartanleitung**

II. Einrichtung der Smart Life App

2.1 App herunterladen - Smart Life

Hinweis:

Schalten Sie das Hauptmodul ein, wählen Sie eine Sprache und scannen Sie den QR-Code auf dem Bedienfeld, um die App herunterzuladen.

Benutzer können auch in den großen globalen App-Stores nach „Smart Life“ suchen oder den unten stehenden QR-Code scannen, um die App herunterzuladen unten scannen, um ihn herunterzuladen.



Apple APP Store



Google Play Store

- (1)
- (2) Android-Benutzer scannen bitte den QR-Code des Google Play zum Herunterladen.
- (3) Nachdem die App heruntergeladen wurde, aktivieren Sie alle Nutzungsberechtigungen für die App in den Telefoneinstellungen.
- (4) Melden Sie sich an oder loggen Sie sich in Ihr App-Konto ein.

2.2 Hauptmodul mit der Smart Life App verbinde

Hinweis:

- (1) Dieses Hauptmodul unterstützt nur **2,4 GHz WLAN**-Netzwerke. Stellen Sie sicher, dass Ihr Router korrekt eingerichtet ist und eine Verbindung zum Internet herstellen kann
- (2) Wenn Sie die Sicherheitsblende zur Smart Life APP hinzufügen, schalten Sie bitte das Mobiltelefon ein **WiFi und Bluetooth** und vergewissern Sie sich, dass das Mobiltelefon mit dem 2,4-GHz-Frequenzband verbunden ist.

Schritte:

- (1) Schließen Sie das Sicherheitspanel bei der ersten Inbetriebnahme bitte an die Stromversorgung an und schalten Sie den Schalter für die Backup-Batterie auf der Rückseite des Panels auf „EIN“. Rufen Sie anschließend die Bedienoberfläche der Anleitung auf.

Sollten Sie die Hauptschnittstelle aufrufen oder das WLAN zurücksetzen wollen, wählen Sie bitte „Menü“ – „Einstellungen“ – „WLAN“ und geben Sie den Standard-Benutzercode 1234 ein.

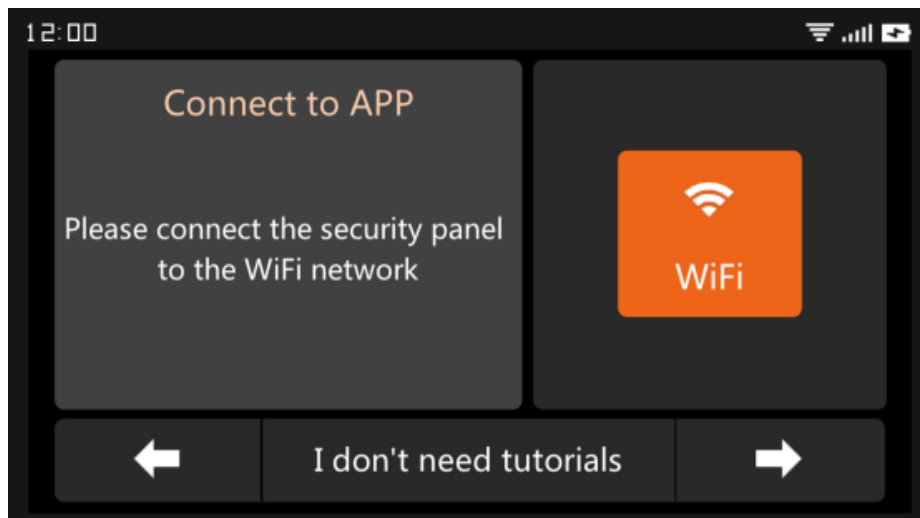

Benutzeroberfläche der Bedienungsanleitung — Drücken Sie das WLAN-Symbol

- (2) Drücken Sie "Airlink", um in den WLAN-Pairing-Modus zu starten.

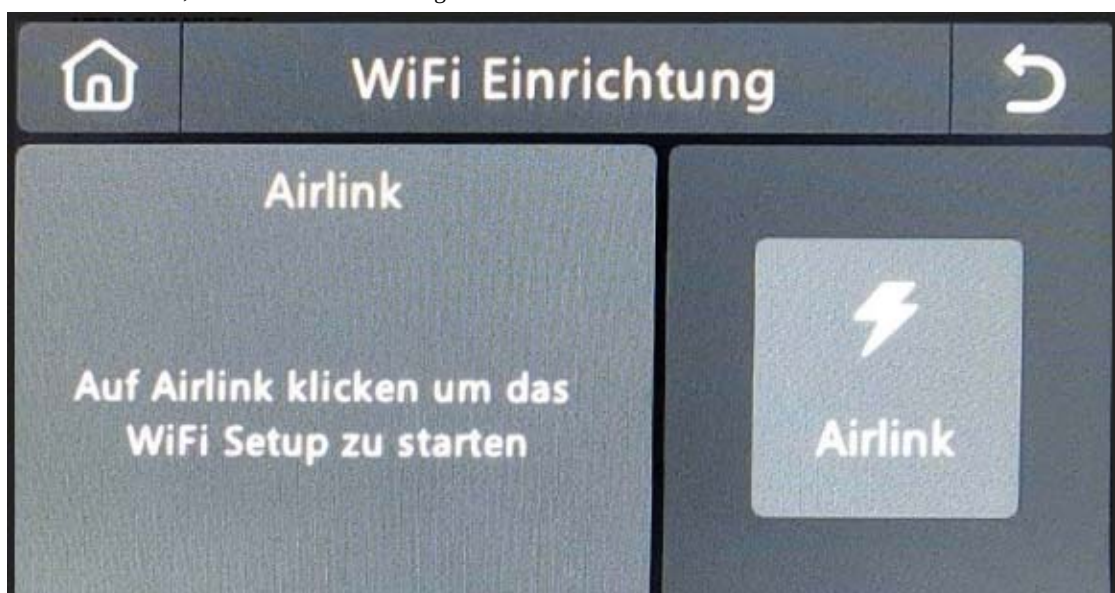

(3) **In der APP:** Öffnen Sie die "Smart Life"-APP und rufen Sie die "Home"-Oberfläche auf.

- A. Klicken Sie auf das "+" in der oberen rechten Ecke der Benutzeroberfläche und wählen Sie "Gerät hinzufügen".
- B. Drücken Sie auf "Hinzufügen" im Bereich der erkannten Geräte.
- C. Drücken Sie das "+" Smart Security Panel.

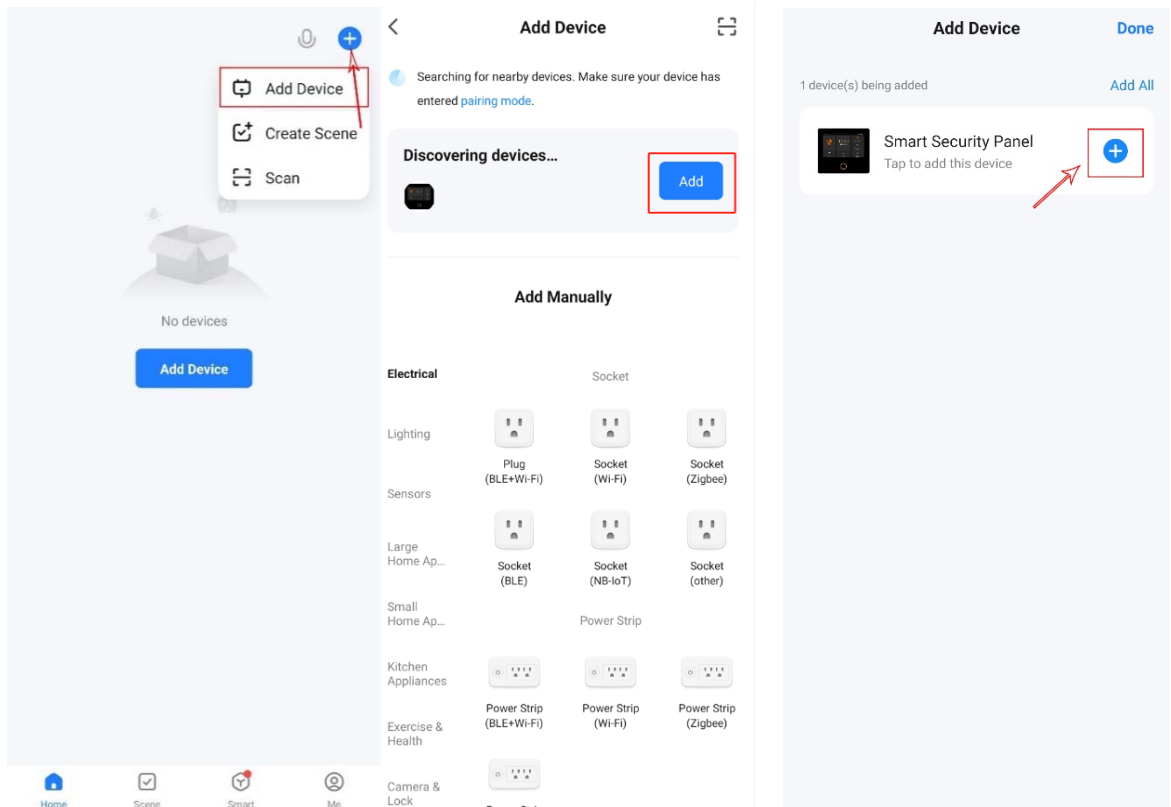

D. Geben Sie den **2,4-GHz-WLAN-Namen** und das Passwort ein und klicken Sie auf "Weiter".

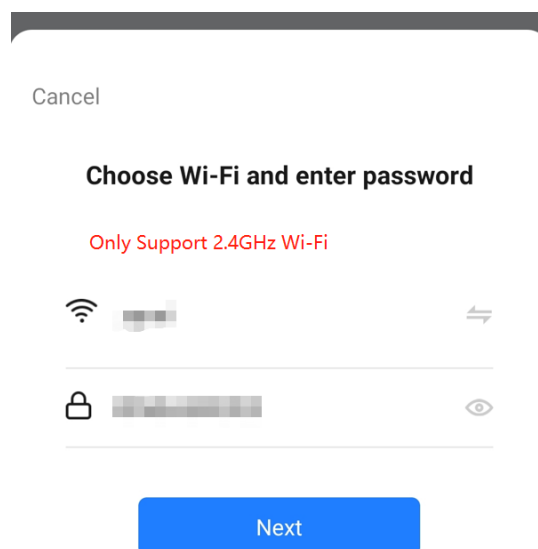

E. Erfolgreich gekoppelt

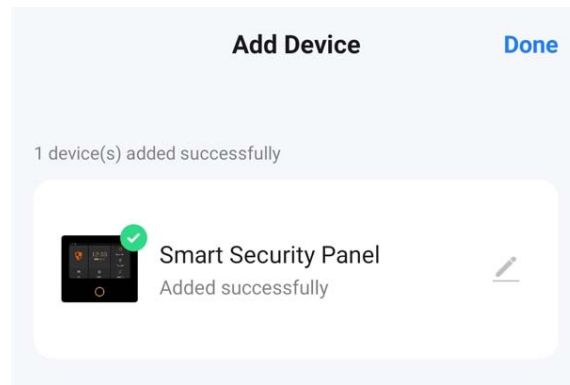

(4) Sie können das Alarmsystem über die APP fernsteuern.

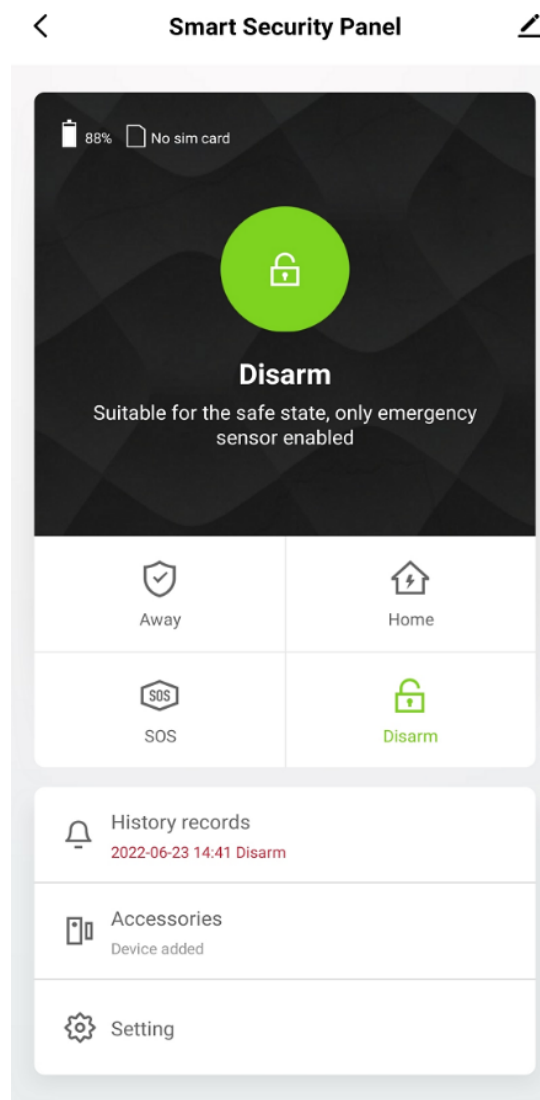

2.3 Einstellungen in der APP

2.3.1 Gerät hinzufügen

Klicken Sie auf Zubehör, drücken Sie "+" und lösen Sie dann das Zubehör aus, um die Kopplung abzuschließen.

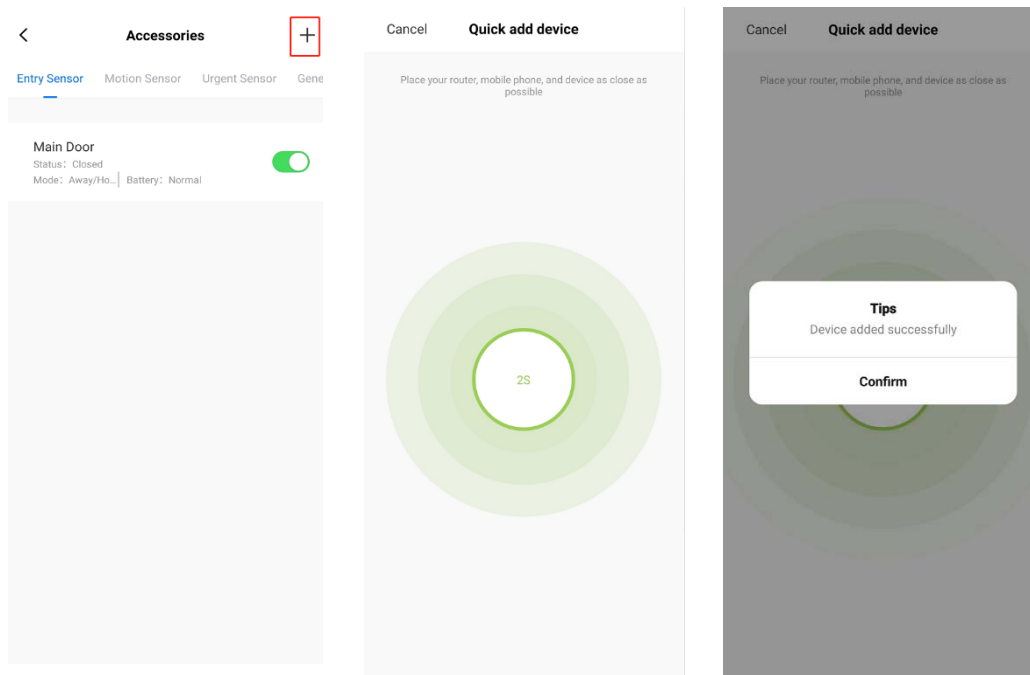

2.3.2 Gerät umbenennen

Die Namen der Zubehörteile können nur in der App umbenannt werden. Drücken Sie einfach auf „Sub device name“, um den Namen zu bearbeiten.

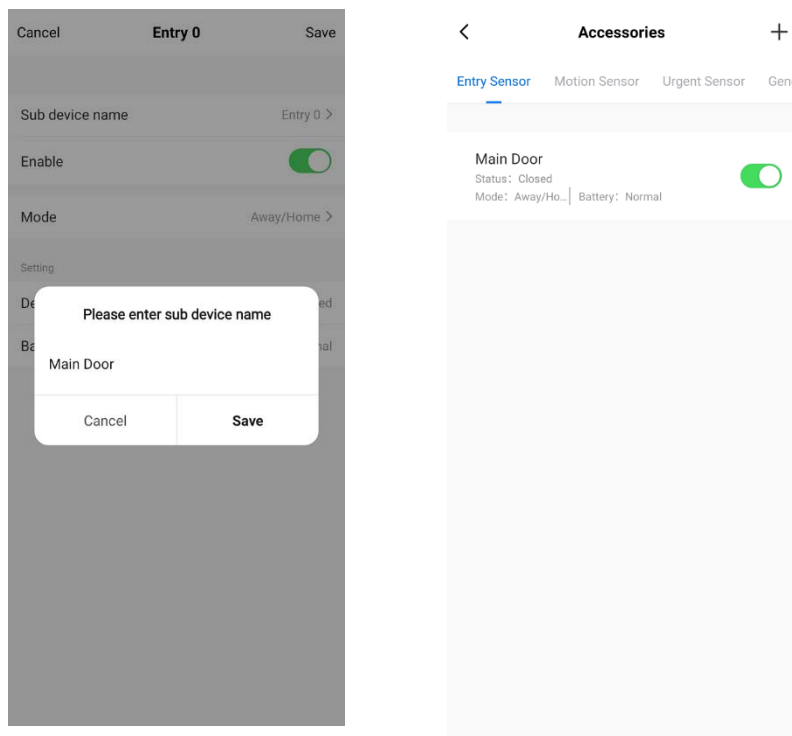

2.3.3 Gerät freigeben

Ein Sicherheitspanel kann nur mit einem APP-Konto gekoppelt werden, aber Sie können es mit mehreren Familienmitgliedern teilen, um es gemeinsam zu verwalten.

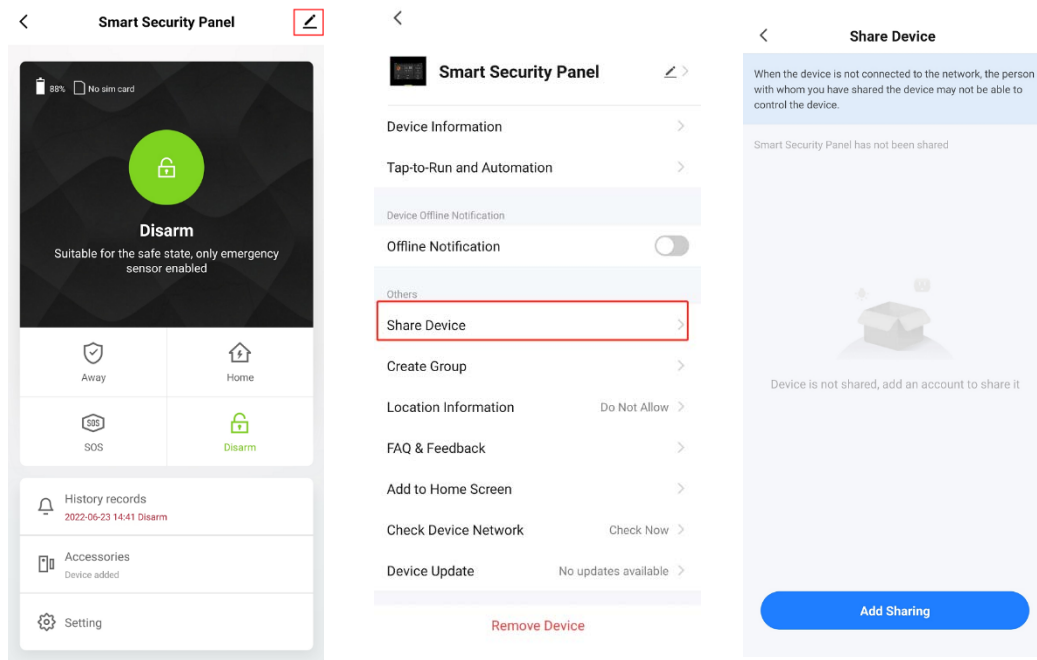

2.3.4 Weitere Einstellungen

Drücken Sie „Einstellungen“, um die Einstellungen im Sicherheitspanel direkt über die APP zu ändern.

Über die APP können Sie das Sicherheitspanel fernsteuern. Sie können auch die Zeiten für das Scharf- und Unscharfschalten einstellen, was einfach und bequem ist.

Richten Sie die Sicherheitsgeräte ein.

III. Einrichten der Sicherheitsgeräte

3.1 Hauptmodul

3.1.1 Installationsdiagramm

(1) Wandhalterung

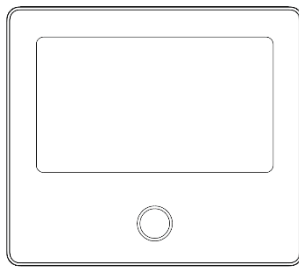

Hauptmodul ×1

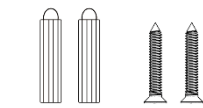

Wandhängeplatte ×1
Schrauben ×2

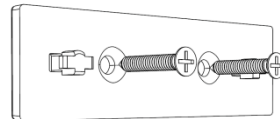

1. Befestigen Sie die Wandhängeplatte mit Schrauben an der Wand.
Hinweis: Die Schrauben müssen alle an die Wand genagelt sein und das Aufhängebrett muss parallel sein.

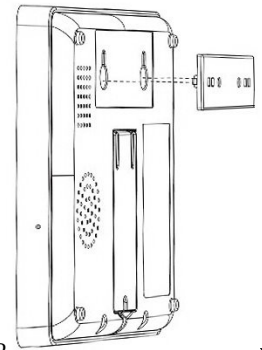

2. ... auf der Rückseite des Hauptmoduls an der Aufhängeplatte aus und installieren Sie es.
Hinweis: Bei verdeckter Kabelinstallation entfernen Sie bitte die Halterung und die Kabelklemme.

(2) Auf dem Desktop platziert

Kommt mit einem Ständer auf der Rückseite

Es kann direkt auf dem Schreibtisch platziert werden, ohne dass Löcher an der Wand angebracht werden müssen, und kann überall im Haus aufgestellt werden.

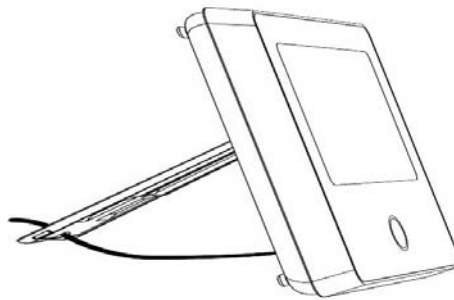

Hinweis:

- 1) Installieren Sie das Gerät in der Mitte des Hauses, um den Signalempfang und die Signalübertragung zu optimieren.
- 2) Platzieren Sie es näher am WLAN-Router.
- 3) Vermeiden Sie die Installation von Geräten auf Metalloberflächen sowie an tragenden Wänden.

3.1.2 Erscheinungsbild Gestaltung

Vorderansicht

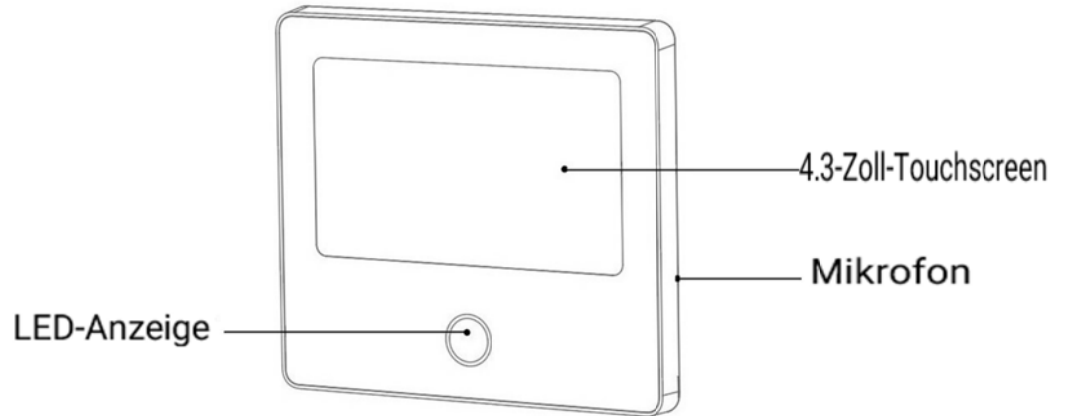

Rückansicht

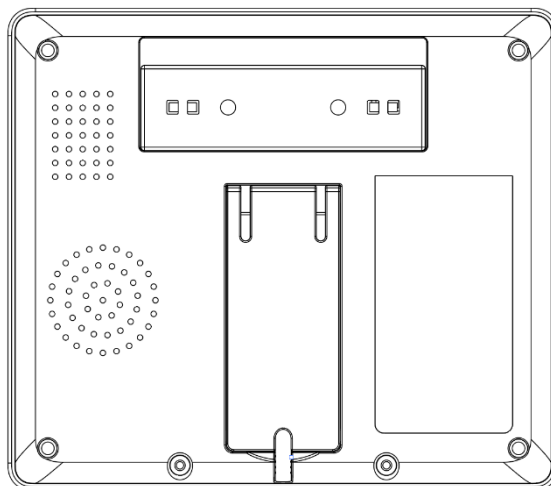
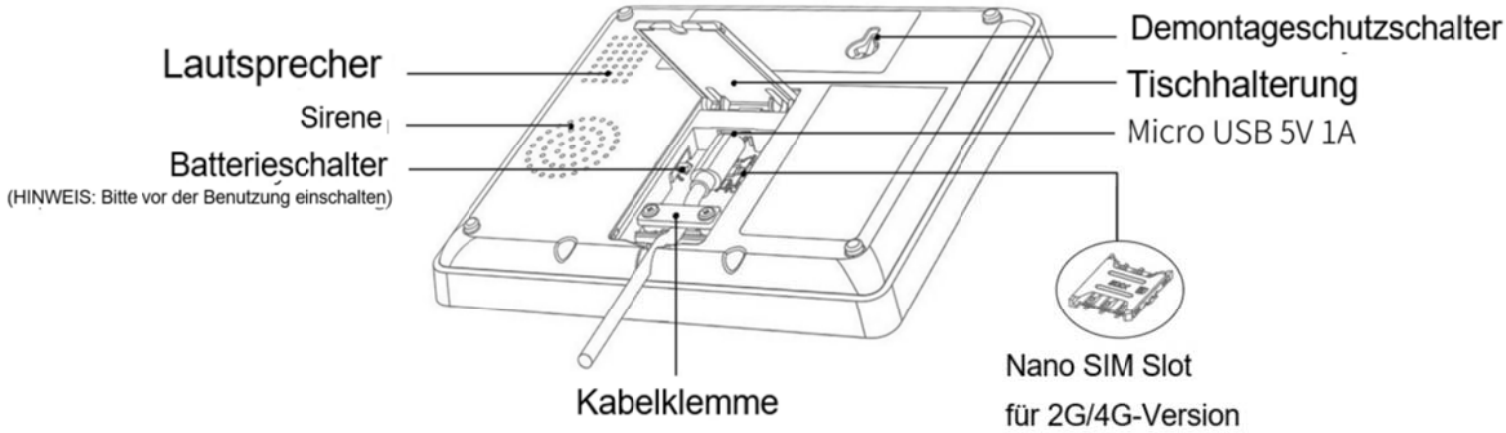

3.1.3 Indikator:

Farbe	Status des Panels	Blinkend	Status des Panels
Rot	Alarmierend	Gelb/Grün	Verzögertes Scharfschalten
Gelb	Scharfgestellt	Rot/Grün	Verzögerter Alarm
Grün	Unscharf		

3.1.4 Alarm-Modi

A. Alarmmodi des Hauptmoduls

- Abwesend:** Das Hauptmodul befindet sich im Überwachungsmodus. Wenn das Zubehör ausgelöst wird, gibt die Sicherheitszentrale einen Alarm aus.
- Zuhause:** Wenn der Benutzer zu Hause ist, können in diesem Modus bestimmte Bereiche überwacht und Alarme ausgelöst werden.
- Unscharf:** Das Sicherheitspanel deaktiviert den Überwachungsmodus, und nur die SOS-Taste oder das Zubehör, das auf den Modus „Immer“ eingestellt ist, kann einen Alarm auslösen.

B. Zubehör-Modi:

- Abwesend/Zuhause:** Wenn sich das Hauptmodul im „Abwesend“- oder „Zuhause“-Modus befindet, wird das Panel einen Alarm auslösen, sobald der Sensor aktiviert wird. Es wird empfohlen, den Außensensor auf diesen Modus einzustellen.
- Abwesend:** Wenn sich das Hauptmodul im „Abwesend“-Modus befindet, wird nach Auslösung des Sensors der Alarm aktiviert. Es wird empfohlen, den Außenmelder auf diesen Modus einzustellen.
- Immer:** Unabhängig vom Status des Hauptmodul wird jedes Mal ein Alarm ausgelöst, wenn der Sensor aktiviert wird. Es wird empfohlen, diesen Modus für Gas- oder Rauchmelder zu verwenden.
- Deaktiviert:** Das Sicherheitspanel reagiert nicht auf Alarmanforderungen von Sensoren, die auf diesen Modus eingestellt sind.

Anmerkung:

Sie können auswählen, welche Sensoren im Modus „Zuhause“ und/oder „Abwesend“ aktiviert oder dauerhaft aktiv sein sollen.

Wenn Sie beispielsweise verhindern möchten, dass der Alarm ausgelöst wird, während Sie zu Hause sind, können Sie den entsprechenden Sensor in den Modus „Abwesend“ versetzen. Wenn das Panel dann auf den Modus „Zuhause“ eingestellt ist, wird der Alarm nicht ausgelöst. Der Alarm wird nur im Modus „Abwesend“ aktiviert.

3.2 Sender

3.2.1 Einleitung

Im Set sind 2 gleiche Sender enthalten.

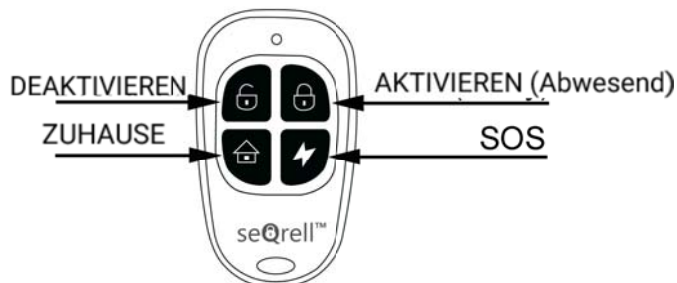

Hinweis:

Wenn Sie das Alarmsystem ausschließlich mit Sendern bedienen, können Sie die Verzögerungen aller Sensoren deaktivieren, sodass der Alarm sofort ausgelöst wird, sobald die Sensoren aktiviert werden. Verzögerungen sind erforderlich, um die Eingabe des PIN-Codes zu ermöglichen, bevor der Alarm aktiviert wird.

3.2.2 Transmitter Lernen

Auf dem Hauptmodul:

- (1) Geben Sie auf der Hauptschnittstelle → Verbindung → Benutzercode ein (Standard: 1234).
- (2) Controller drücken
- (3) Drücken Sie " + " und lösen Sie dann den Controller aus (drücken Sie eine beliebige Taste).
- (4) Benennen Sie den Controller nach erfolgreicher Kopplung in der APP um.

3.2.3 Batteriewechsel

Jeder Sender verwendet 2 CR2016-Batterien. Schieben Sie die hintere Abdeckung nach unten und ersetzen Sie die Batterien.

3.3 Zutrittssensor (Türen und Fenster)

3.3.1 Lernen

Auf dem Hauptmodul:

- A. Geben Sie auf der Hauptschnittstelle → Verbindung → Benutzercode ein (Standard: 1234).
- B. Tippen Sie auf Sensor → „+“ → ALLGEMEIN und stellen Sie dann Modus, Verzögerung und erweiterte Einstellungen ein.
- C. Drücken Sie "+ Pair" und lösen Sie dann den Eingangssensor aus (trennen Sie einfach die beiden Teile).
- D. Benennen Sie die Sensoren nach erfolgreicher Kopplung in der APP um.

3.3.2 Installation

Der Zutrittssensor sollte an der Tür oder am Fenster angebracht werden (siehe Bild).

3.4.1 Wischen Sie zuerst die Stelle an der Tür oder dem Fenster sauber und tragen Sie ein doppelseitiges Pad auf die Unterseite auf.

3.4.2 Der Türsensor-Transmitter (groß) und der Türsensor-Magnet (klein) sollten separat installiert werden. Die **Dreiecksmarkierungen** auf dem Sender und dem Magneten sollten einander zugewandt sein, und der Abstand zwischen den beiden sollte weniger als 15 mm (0,6") betragen.

3.4.3 Wenn die Tür oder das Fenster nach der Installation geöffnet wird, leuchtet die Kontrollleuchte 2 Sekunden

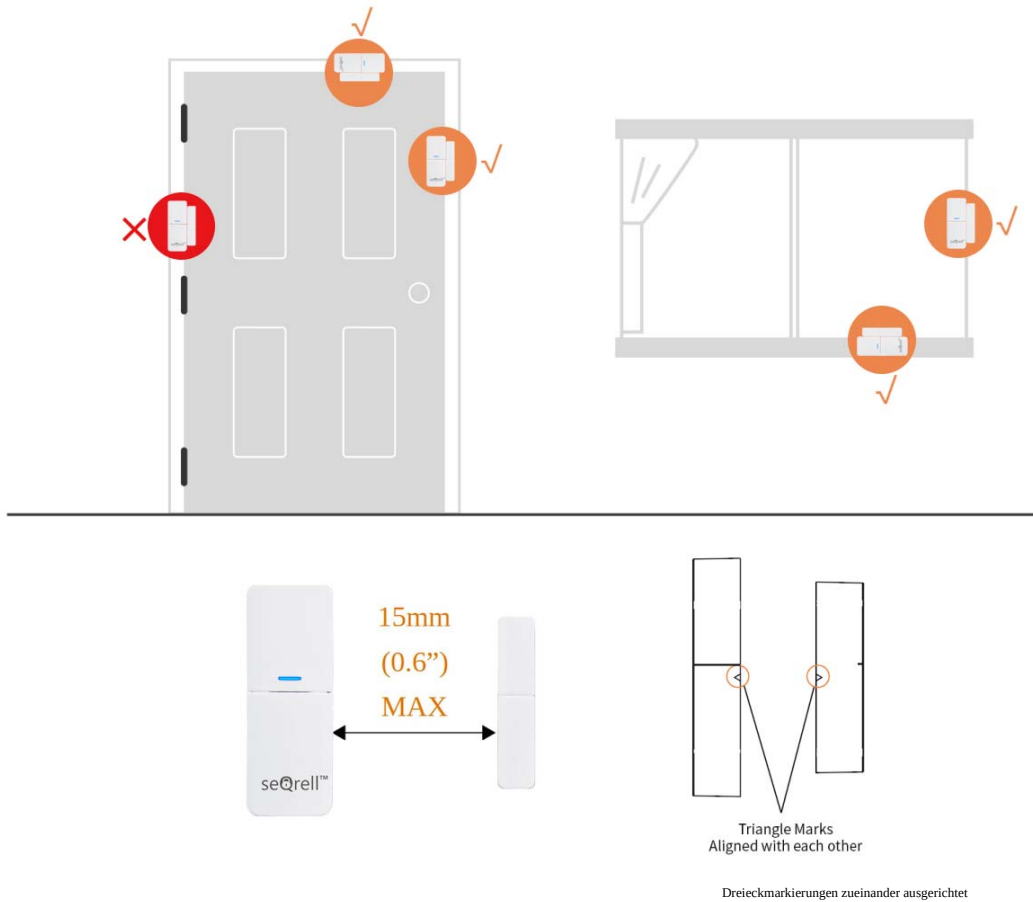

lang, um anzuzeigen, dass die Installation abgeschlossen ist.

3.3.3 Batteriewechsel

Batteriespezifikation: 1x 23A Alkaline

Schieben Sie zum Öffnen die Batterieabdeckung

nach unten



3.4 PIR-Bewegungsmelder

3.4.1 Einleitung

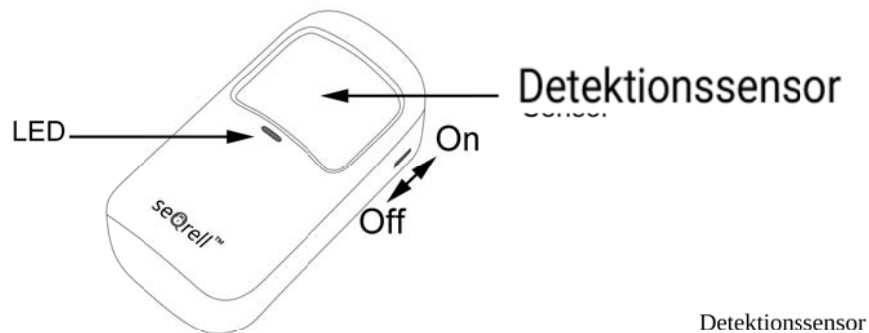

3.4.2 Lernen

Auf dem Hauptmodul:

- 3.5.1 Geben Sie auf der Hauptschnittstelle → → Verbindung den Benutzercode ein (Standardeinstellung: 1234).
- 3.5.2 Drücken Sie Sensor → "+" → Motion und legen Sie dann die Einstellungen für Modus, Verzögerung und Erweitert fest.
- 3.5.3 Drücken Sie "+ Koppeln" und lösen Sie dann den Bewegungssensor aus (winken Sie einfach mit den Händen, bis das Licht aufleuchtet).
- 3.5.4 Benennen Sie die Sensoren nach erfolgreicher Kopplung in der APP um.

3.4.3 Installation

- a. Die empfohlene Installationshöhe beträgt 2,0 ~ 2,2 m (79"-87") über dem Boden.
- b. Installieren Sie es in einer Ecke oder an einer flachen Wand, ohne Hindernisse oder tote Winkel.
- c. Er sollte nicht direkt auf die kalten und heißen Schlote oder kalten und heißen Quellen ausgerichtet sein.
- d. Installieren Sie den PIR-Bewegungsmelder nicht im Freien und auf dem Glas.
- e. Der PIR-Bewegungssensor kann keine Bewegung durch das Glas erkennen, z. B. wenn sich jemand vor einem Fenster bewegt.
- f. Nicht an Orten installieren, an denen der PIR-Bewegungsmelder nass werden könnte, wie ausschwenkbare Fenster, auf die man regnen könnte.
- g. Installieren Sie den PIR-Bewegungsmelder nicht in einem Umkreis von 1 Meter (3 Fuß) von einer Wärmequelle wie einer elektrischen Heizung, einem Lüftungsschlitze oder einem Kamin oder einer anderen Quelle, die turbulente Luft erzeugen kann, und/oder über Heizgeräten.

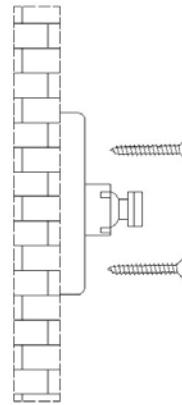
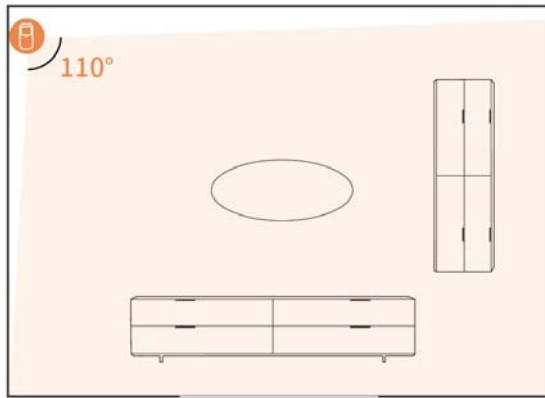

Schritte:
 4.2.1 Schrauben Sie den Sockel an die Wand
 4.2.2 Hängen Sie den Bewegungsmelder an die rotierende Welle

3.4.4 Einrichtung und Batteriewechsel

Um Zugang zu den Batterien und Schaltern zu erhalten, entfernen Sie die hintere Abdeckung. Verwenden Sie dazu den PH1-Schraubendreher aus dem Set. Lösen Sie die Schraube, drücken Sie die Verriegelung oben und entfernen Sie die Abdeckung.

Jeder PIR-Sensor verwendet 3x AAA-Alkaline-Batterien.

Es gibt 5 Schalter mit numerischen Ziffern von rechts nach links.

#1 – LED Ein-Aus.

#2, #3 – zur Einstellung der Empfindlichkeit des Sensors.

#4, #5 – um zwischen Testmodus und Energiesparmodus zu wählen.

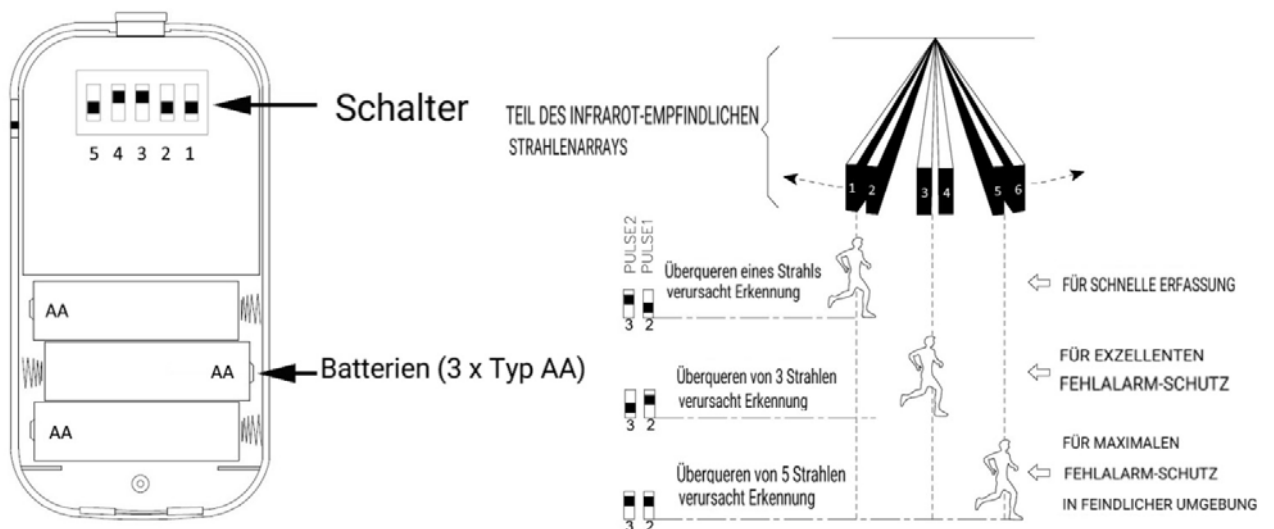

5 4 Testmodus für Geh-Test

5 4 Energiesparmodus nach Abschluss des Geh-Tests

Anmerkung:
 Für die Besitzer von Haustieren:
 Um Fehlalarme zu vermeiden, wählen Sie nicht die maximale Empfindlichkeit.

3.5 Zusätzliche Sensoren

Das Set kann bis zu 160 verschiedene Sensoren erlernen. Alle seQrell-Sensoren sind kompatibel, ebenso viele TUYA-Geräte von Drittanbietern. SeQrell kann jedoch möglicherweise nicht garantieren, welche Sensoren oder Smart-Geräte von Drittanbietern mit dem System kompatibel sind. Sie können die Kompatibilität eigenständig testen.

3.6 Drahtlose Sirene



Hinweis:

Die Sirene ist nur INDOOR.

3.6.1 Lernen

Vor dem Start: Schalten Sie alle Bewegungsmelder mit den Schaltern auf der Rückseite aus, um eine direkte Kopplung zwischen Melder und Sirene zu vermeiden. Verwenden Sie den Entferner für die Sirenenöffnung.

Auf dem Hauptmodul:



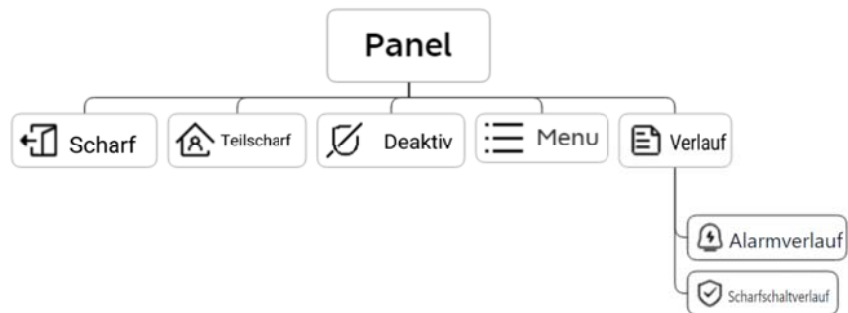

- A. Geben Sie auf der Hauptschnittstelle → → Verbindung den Benutzercode ein (Standardeinstellung: 1234).
- B. Drücken Sie "Sirene".
- C. Drücken Sie die Sirenen-Seitentaste mit dem Stift 5 Sekunden lang, um den Sirenenpeicher zu reinigen, Sie hören einen Piepton.
- D. Drücken Sie "+" auf dem Bildschirm, drücken Sie dann schnell die Sirenentaste an der Stecknadel für 1 Sekunde, Sie hören ein Zwitschern.

IV. Verwenden des Hauptmoduls lernen

4.1 Hauptschnittstelle



4.1.1 Systemzustand

Symbol					
Status	Das System befindet sich im Alarmzustand	Das System ist scharf geschaltet	System ist unscharfgeschaltet	Zubehör: Niedriger Batteriestand	Tür/Fenster geöffnet

4.1.2 Protokoll

Alarmprotokoll: Zeigt alle Alarmaufzeichnungen an, einschließlich Ursache, Quelle und Zeit.

Scharfschaltungsprotokoll: Zeigt alle Ein-/Ausschaltvorgänge an, einschließlich Aktion, Quelle und Zeit.

Hinweis: Unterstützt bis zu 160 Alarmdatensätze und 80 Ein- und Ausschalt Datensätze.

4.2 Menüführung

4.2.1 Zubehör

E. Diagrammübersicht

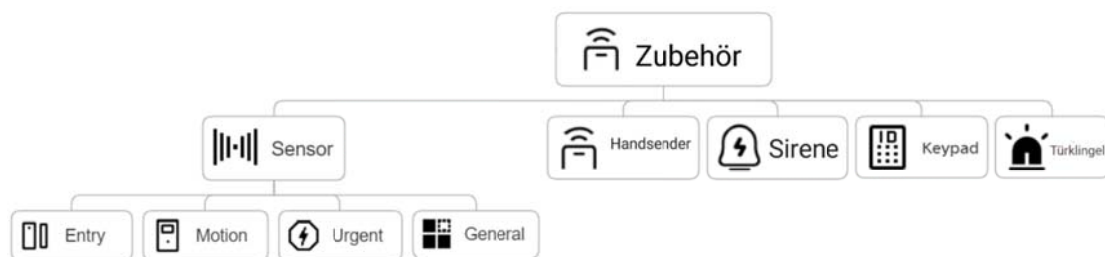

F. Sensoren

Bewegung: Alle Bewegungsmelder verwalten.

SOS: Notfallmelder wie SOS-Knöpfe, Gasmelder und Rauchmelder.

Allgemein: Tür-/Fenstersensoren, andere Sensoren oder Melder – bitte hier hinzufügen.

Hinweis:

- 1) Das Sicherheitssystem unterstützt das Zubehör mit 433MHz, ev1527.
- 2) Für Eintrittssensoren einer anderen Marke bitte unter „General“ hinzufügen
- 3) Unterstützung für bis zu 160 Sensoren, 6 Controller, 6 Türklingeln und 6 Keypads.

4.2.2 Telefon

(5) Diagrammübersicht

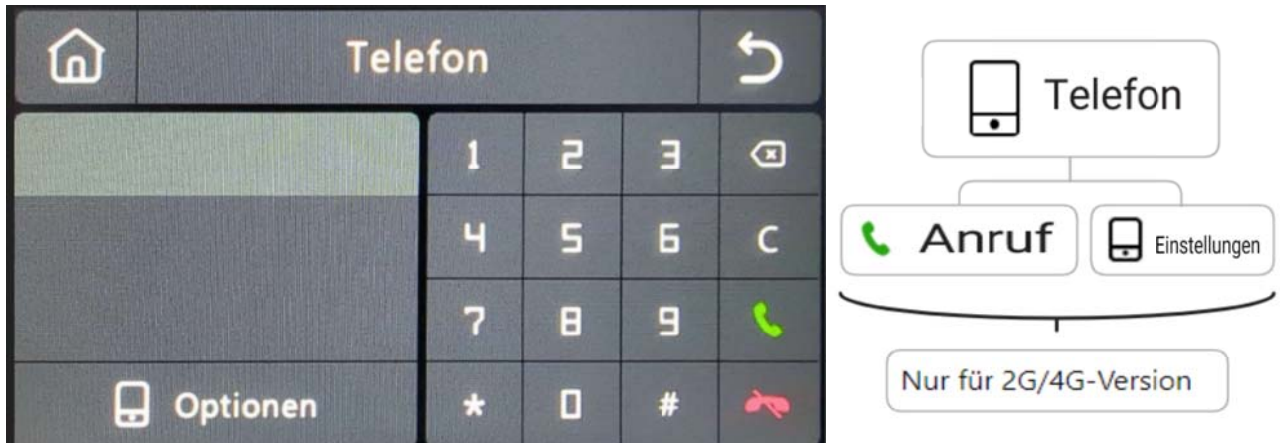

(6) Rufnummer

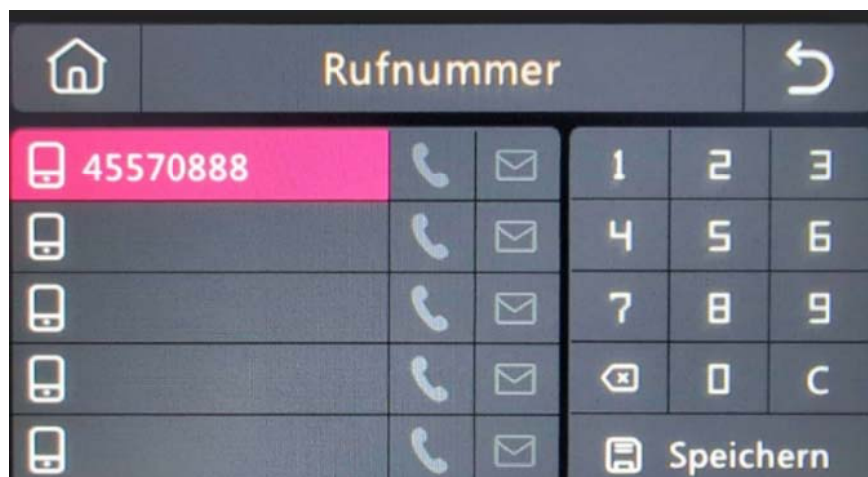

Einrichtungsbeispiel

Bitte aktivieren Sie das entsprechende **Telefon-/SMS-Symbol** entsprechend Ihren Bedürfnissen auf

- 1) **Telefonnummernformat**: Wenn die Telefonnummer nicht erfolgreich gewählt oder eine SMS nicht gesendet werden kann, versuchen Sie bitte, die Vorwahl vor der Nummer hinzuzufügen. Beispiel: 00XX, 0XX.

- 2) **SMS/Telefon-Alarmregeln:** Nachdem der Alarm ausgelöst wurde, sendet das Hauptmodul zunächst SMS-Nachrichten in der Reihenfolge der eingestellten Telefonnummern. Nachdem die SMS gesendet wurde, beginnt das System ab der ersten Telefonnummer mit den Anrufen. Wenn die erste Nummer dreimal hintereinander gewählt wird und keine Antwort erfolgt, wird die zweite Nummer angerufen, und so weiter. Sobald ein Anruf angenommen wird, werden die nachfolgenden Rufnummern nicht mehr angerufen.

- 3) **SIM-Kartenentsperrung:** Die SIM-Karte benötigt eine PIN. Der Mobilfunkanbieter legt diese üblicherweise auf einen Code wie 1234 oder 0000 fest. Sie müssen die PIN zuerst auf Ihrem Smartphone deaktivieren. **Befolgen Sie dazu die Anweisungen für Ihr Smartphone-Modell und Betriebssystem.**

- (4) **Scharf-/Unscharfschaltung per SMS-Befehl.**

(Die Firmware-Version sollte 1.0.20 oder höher sein)

Die SMS-Befehle und Panel-Aktionen wurden wie folgt ausgeführt:

Num.	SMS-Befehl	Aktion des Panels	Antwort-SMS
1	away arm	Das Hauptmodul wird in den „Abwesend“-Modus versetzt	System scharf!
2	stay arm	Das Hauptmodul wird in den „Zuhause“-Modus versetzt	System scharf!
3	disarm	Das Hauptmodul wird in den „Unscharf“-Modus versetzt	System unscharf!

Das Hauptmodul sendet eine Bestätigungsnachricht, um zu bestätigen, dass der Befehl erfolgreich ausgeführt wurde.

HINWEIS: Das Hauptmodul akzeptiert nur SMS-Befehle von der Telefonnummer, die im Hauptmodul eingestellt ist. (Menü -> Telefon -> Einstellungen). SMS-Befehle, die von anderen Mobilnummern gesendet werden, werden nicht akzeptiert.

4.2.3 Sicherheit

(1) Diagrammübersicht

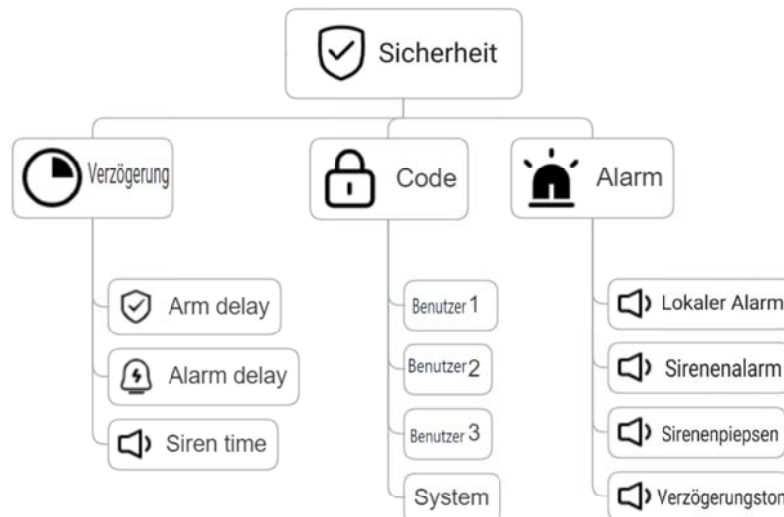
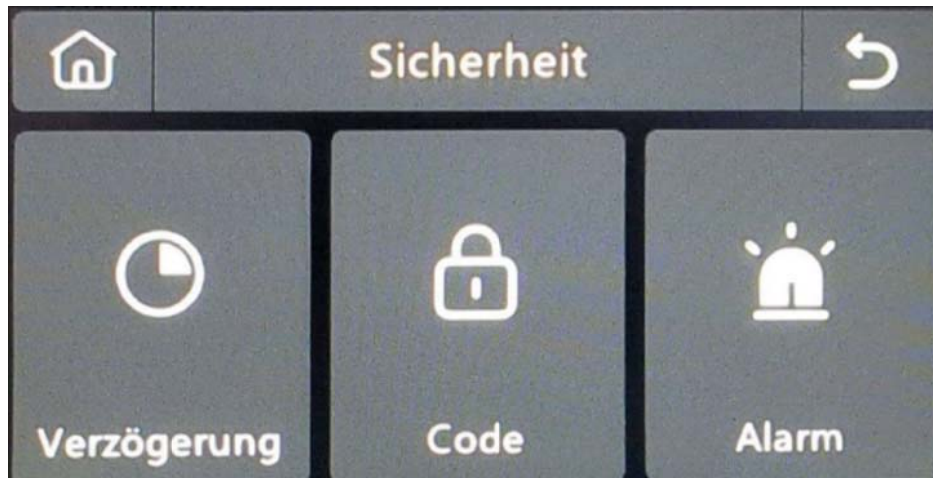

(2) Verzögerung: Passen Sie die Countdown-Zeit an, wenn der Alarm oder das Scharfstellen aktiviert wird.

(3) Code:

- 1) Benutzercode: Der Standard-benutzercode lautet **1234**.
- 2) Systemcode: Der Standard-Systemcode lautet **9876**.
- 3) Verschleierter Code: Bei der Eingabe des Codes können Sie **5 bis 8 Ziffern** des verschleierten Codes eingeben, solange er die korrekten 4 Ziffern hintereinander enthält, kann er als der richtige Code erkannt werden.
- 4) Gültigkeitsdauer des Passworts: Nach der Auswahl müssen Sie das Passwort nicht erneut eingeben, wenn der Bildschirm innerhalb **von 2 Minuten** aktiv bleibt.
- 5)

Alarm:

Lokaler Alarm: Wählen Sie aus, ob die Zentrale einen Alarmton ausgeben soll.

Sirenenalarm: Wählen Sie aus, ob das externe Signal einen Alarmton ausgibt.

Sirenenpiepsen: Wählen Sie, ob die Sirene piept, wenn das Panel scharf- oder unscharf geschaltet wird.

Verzögerungston: Wählen Sie, ob während des Countdown zum Scharfstellen oder des Alarmsignals ein Piepton ertönt.

4.2.4 Einstellungen

(1) Diagrammübersicht

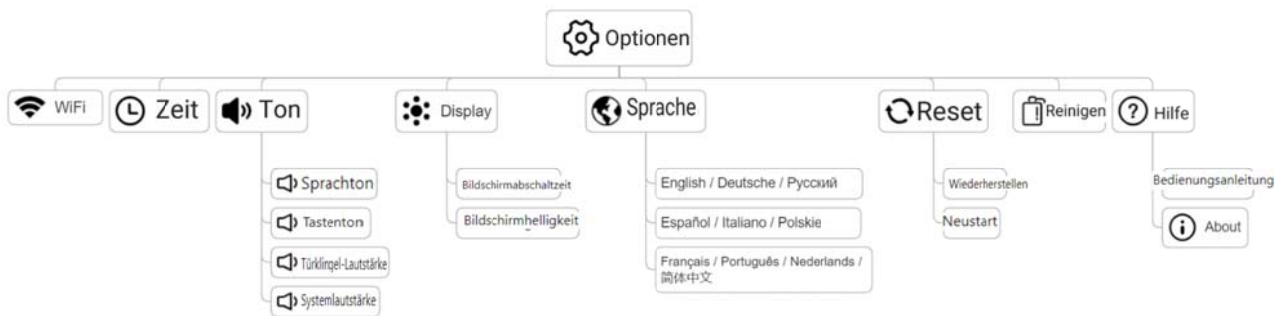

(2) WLAN: Verbinden Sie die APP, um das Netzwerk zu konfigurieren oder den APP-Benutzer zu ändern.

(3) Zeit: Stellen Sie die Zeit ein und passen Sie das Datumsanzeigeformat an.

(4) Ton: Passen Sie die Lautstärke an, aktivieren/deaktivieren Sie Tastentöne, Sprachhinweise.

(5) Display: Stellen Sie die Bildschirmzeit und -helligkeit ein.

(6) Sprache: English / Deutsche / Русский / Español / Italiano

Polskie/ Français / Portuguais / Nederlands / 简体中文

- (7) Reset: Starten Sie das Gerät neu oder setzen Sie es zurück.
- (8) Reinigen: Der Bildschirm wird für 1 Minute schwarz, um die Reinigung zu erleichtern.
- (9) Hilfe: Benutzerhandbuch, Informationen zu Geräteparametern: Modell, Version, IMEI usw.

V. Fehlerbehebung und Wartung

Fehler	Ursache	Lösung
Fernbedienung funktioniert nicht	<ol style="list-style-type: none"> 1. Niedriger Batteriestand 2. Die Metallkontakte im Batteriefach sind schlecht oder korrodiert 3. Der Code ist nicht mit dem Hauptmodul gekoppelt 4. Stimmt nicht mit den Funkparametern des Hauptmoduls überein 	<ol style="list-style-type: none"> 1. Batterie desselben Modells austauschen 2. Rost und Schmutz von den Metallkontakten entfernen 3. Mit dem Hauptmodul neu koppeln 4. Zubehör mit den richtigen technischen Parametern kaufen
Türsensor funktioniert nicht	<ol style="list-style-type: none"> 1. Niedriger Batteriestand 2. Die Metallkontakte im Batteriefach sind schlecht oder korrodiert 3. Der Code ist nicht mit dem Hauptmodul gekoppelt 4. Stimmt nicht mit den Funkparametern des Hauptmoduls überein 5. Der Abstand zwischen Türsensor-Sender und Magnet ist zu groß 	<ol style="list-style-type: none"> 1. Batterie desselben Modells austauschen 2. Rost und Schmutz von den Metallkontakten entfernen 3. Mit dem Hauptmodul neu koppeln 4. Zubehör mit den richtigen technischen Parametern kaufen 5. Türsensor-Sender und Magnet näher anbringen
Bewegungssensor funktioniert nicht	<ol style="list-style-type: none"> 1. Niedriger Batteriestand 2. Die Metallkontakte im Batteriefach sind schlecht oder korrodiert 3. Der Code ist nicht mit dem Hauptmodul gekoppelt 4. Stimmt nicht mit den Funkparametern des Hauptmoduls überein 5. Falscher Winkel 	<ol style="list-style-type: none"> 1. Batterie desselben Modells austauschen 2. Rost und Schmutz von den Metallkontakten entfernen 3. Mit dem Hauptmodul neu koppeln 4. Zubehör mit den richtigen technischen Parametern kaufen 5. Installationswinkel anpassen
Das Sicherheitspanel löst keinen Alarm aus	<ol style="list-style-type: none"> 1. Das Sicherheitspanel ist nicht aktiviert 2. Zubehör ist falsch installiert oder zu weit vom Hauptmodul entfernt 3. Der Zubehörcode stimmt nicht mit dem Hauptmodul überein 	<ol style="list-style-type: none"> 1. Das Hauptmodul aktivieren 2. Installationsposition des Zubehörs anpassen 3. Mit dem Hauptmodul neu koppeln
Signalreichweite des Panels wird kürzer	<ol style="list-style-type: none"> 1. Das Hauptmodul ist getrennt und die Backup-Batterie ist schwach 2. Es gibt Störungen durch ähnliche Produkte in der Nähe 3. Empfangsmodul ist defekt 	<ol style="list-style-type: none"> 1. Überprüfen Sie die Stromversorgung und stellen Sie sie wieder her 2. Störquelle prüfen und entfernen 3. Kundendienst kontaktieren
Es wurde kein Notruf abgesetzt, als der Alarm ausgelöst wurde	<ol style="list-style-type: none"> 1. Das Panel ist nicht scharf geschaltet 2. Es ist keine Rufnummer eingestellt 3. Unsachgemäße Installation von Zubehör, zu weit vom Hauptmodul entfernt 4. Die Codierung stimmt nicht überein 	<ol style="list-style-type: none"> 1. Scharfschaltung des Hauptmoduls 2. Setzen Sie gemäß den Anweisungen zurück 3. Passen Sie die Position des Zubehörs an 4. Erneutes Koppeln mit dem Hauptmodul
WLAN-Netzwerkconfiguration fehlgeschlagen	<ol style="list-style-type: none"> 1. 2,4 GHz WLAN ist nicht verbunden 2. Der aktuelle Router ist nicht kompatibel mit der Schnellkonfiguration 3. WLAN-Modul ist beschädigt 	<ol style="list-style-type: none"> 1. Mit 2,4 GHz WLAN verbinden 2. WLAN-Hotspot-Konfigurationsmodus verwenden 3. Kundendienst kontaktieren
Eingang offen Warnung ungültig	<ol style="list-style-type: none"> 1. Fehler bei der Türsensorkopplung 2. Der Türsensor-Switch-Code stimmt nicht mit dem Hauptmodul überein 3. Falscher Alarmtyp ist eingestellt 	<ol style="list-style-type: none"> 1. Türöffnungscode muss korrekt gekoppelt werden 2. Das Zubehör sind nicht zertifizierte Geräte 3. Alarmtyp als Haupteingang und Fensteralarm einstellen

VI. Erklärung über gefährliche Stoffe

Komponentenname	Gefährliche Stoffe					
	Blei (Pb)	Quecksilber (Hg)	Cadmium (Cd)	Sechswertig Chrom (Cr(VI))	Polybromiert Biphenyle (PBB)	Polybromiert Diphenylether (PBDE)
Metallteile	O	O	O	O	O	O
Kunststoffteile	O	O	O	O	O	O

VII. Garantiebedingungen

- (1) Bitte kontaktieren Sie unseren Kundendienst im Falle eines Defekts, der während der Garantiezeit am Produkt auftritt.
- (2) Die Waren sind ab dem Verkaufsdatum für zwei Jahre garantiert, und der Garantieservice ist nur bei normaler Nutzung gültig.
- (3) Schäden, die durch die Nichtbeachtung der Nutzungsanforderungen dieses Produkts verursacht werden, sind nicht durch die Garantie abgedeckt.
- (4) Schäden am Produkt, die durch menschliches Versagen oder höhere Gewalt verursacht werden, sind nicht durch die Garantie abgedeckt.

