

seQrell™

seQrell SQ7024B

Manual del usuario

CONTENIDO

I.	Descripción general.....	1
1.1	Ejemplo de producto.....	1
II.	Configurar Smart Life APP.....	2
2.1	Descargar APP - Smart Life.....	2
2.2	Conecte el panel a la APP Smart Life2	
2.3	Ajustes en APP.....	6
III.	Configure los dispositivos de seguridad.....	8
3.1	Módulo principal.....	8
3.2	Transmisores.....	12
3.3	Sensor de entrada (puertas y ventanas).....	13
3.4	Sensor de movimiento PIR.....	15
3.5	Sensor de fugas de agua.....	17
3.6	Botón SOS.....	18
3.7	Sensores adicionales.....	19
3.8	Sirena inalámbrica.....	19
IV.	Aprenda a utilizar el panel de seguridad.....	20
4.1	Interfaz principal.....	20
4.2	Introducción al menú.....	21
4.2.1	CONEXIÓN---Accesorio.....	21
4.2.2	Teléfono.....	23
4.2.3	Seguridad.....	25
4.2.4	Ajustes.....	26
V.	Solución de problemas y mantenimiento.....	27
VI.	Declaración de sustancias peligrosas.....	28
VII.	Normas de garantía.....	28

I. Descripción general

I.1 Ejemplo de producto

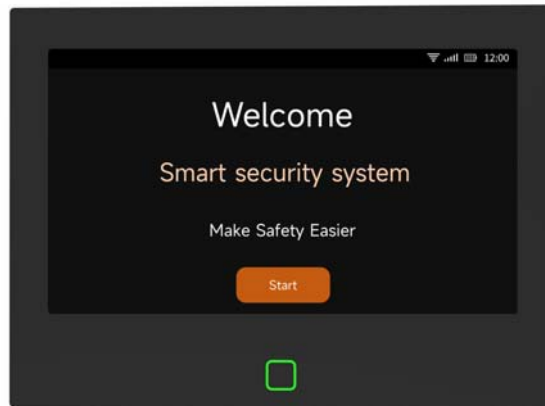

Unidad principal

El eje central del sistema de seguridad.

Este panel de seguridad de 7 pulgadas cuenta con múltiples mejoras: pantalla IPS de alta definición de 1024X600PX, batería de litio de 5000mAH incorporada. Sirena y zumbador más fuertes incorporados, hasta 120dB. Añadido 12V/1A, Puerto de carga Tipo-C 5V/2A. 8 zonas de sensores con cable, adecuadas para familias con líneas empotradas preinstaladas. También conecta todos sus accesorios a la app, para que pueda controlar su hogar desde cualquier lugar.

Accesorios:



1x Unidad principal
2x Transmisores
10x Sensores de entrada
3x Sensores de movimiento PIR
1x Sensor de fugas de agua
1x Botón SOS
1x Adaptador de CA a USB-B con cable USB-C
1x Sirena inalámbrica
1x Adaptador de sirena inalámbrico
1x Kit de montaje y destornillador
1x Guía de inicio rápido

II. **Conf igrar la APP Smart Life**

2.1 Descargar APP - Smart Life

Tome nota:

Encienda el módulo principal, elija un idioma y escanee el código QR del panel para realizar la descarga;
Los usuarios también pueden buscar "Smart Life" en las principales tiendas de aplicaciones del mundo o escanear el código QR que aparece a continuación para descargarlo.



Apple APP Store



Google Play Store

- (1) Usuarios de iOS, escaneen el código QR de la APP de Apple.
- (2) Usuarios de Android, escaneen el código QR de Google Play para descargarlo.
- (3) Tras descargar la APP, habilite todos los permisos de uso de la APP en los ajustes del teléfono.
- (4) Regístrese o inicie sesión en su cuenta de la APP.

2.2 Conecte el panel a la APP Smart Life

Tome nota:

- (1) Este módulo principal sólo es compatible con redes **WiFi de 2,4 GHz**. Asegúrese de que su router está configurado correctamente y puede conectarse a Internet.
- (2) Cuando añada el panel de seguridad a la APP Smart Life, encienda el **WiFi y el Bluetooth** del teléfono móvil, y confirme que el teléfono móvil está conectado a la banda de frecuencia de 2,4 GHz.

Pasos:

- (1) Para utilizarlo por primera vez, conecte el panel de seguridad a la red eléctrica y coloque el interruptor de la batería de reserva situado en la parte posterior del panel en la posición "ON"; a continuación, acceda a la interfaz de la guía de funcionamiento.
Si ha entrado en la interfaz principal o desea restablecer el WiFi, haga clic en "Conexión"---"WiFi", e introduzca el código de usuario predeterminado: 1234.

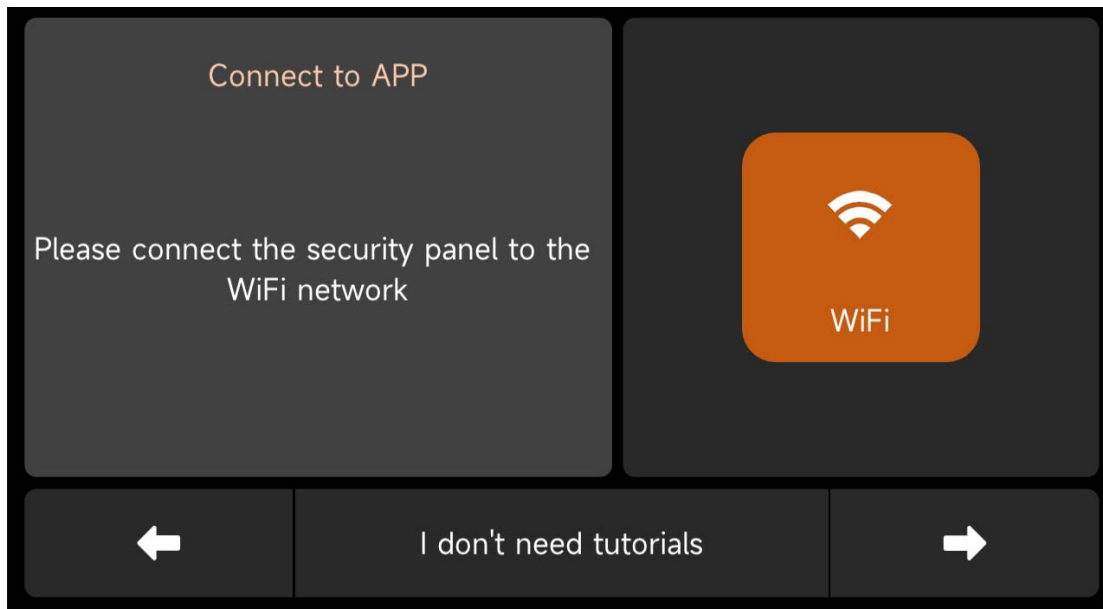

Guía de funcionamiento Interfaz -- Pulse el icono WiFi

- (2) Pulse "Airlink" para entrar en el modo de emparejamiento WiFi.



(3) **En la APP:** Abra la APP "Smart Life" y entre en la interfaz "Home".

- A. Haga clic en el "+" de la esquina superior derecha de la interfaz y seleccione "Añadir dispositivo".
- B. Pulse "Añadir" en el área del dispositivo descubridor.

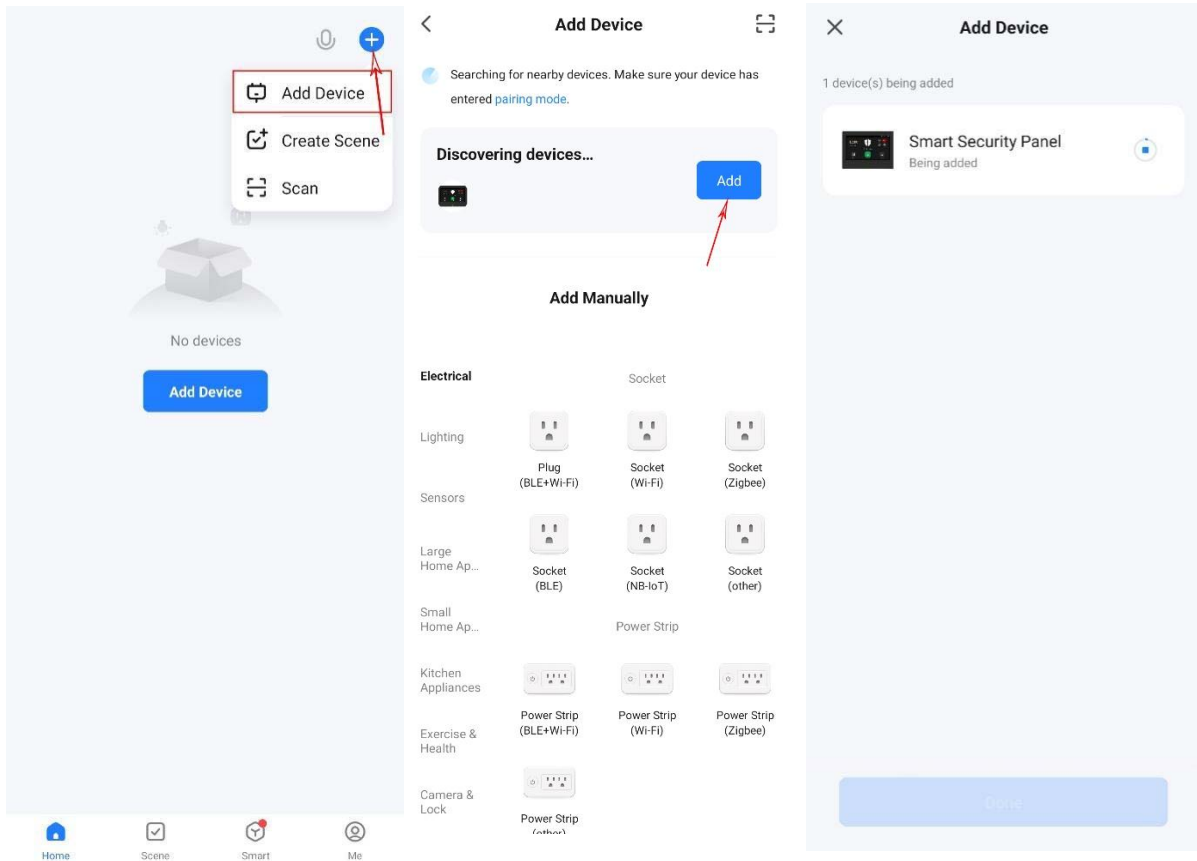

C. Introduzca el nombre y la contraseña del WiFi de 2,4Ghz y haga clic en "Siguiete".

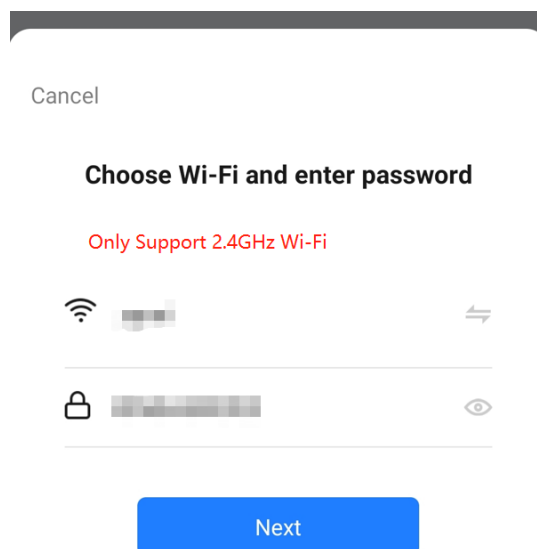

D. Emparejado con éxito

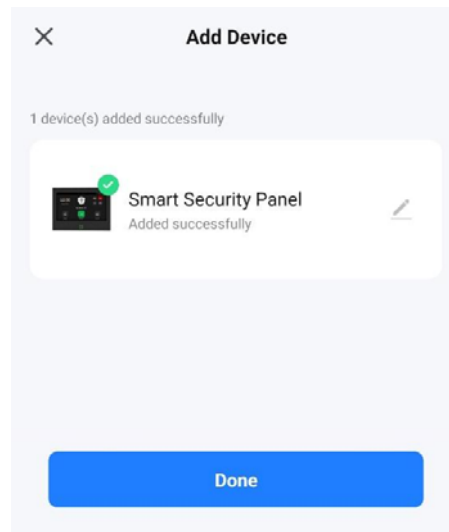

(4) Puede controlar a distancia el sistema de alarma en la APP.

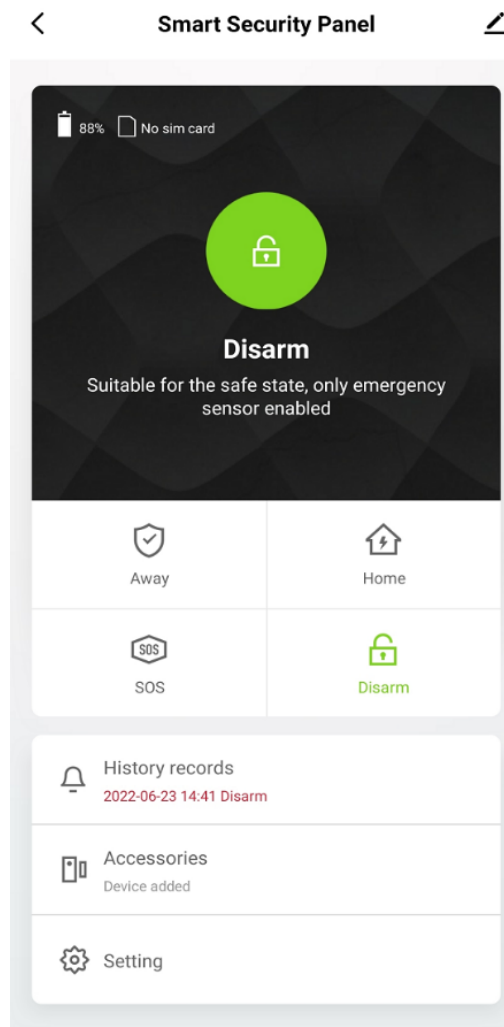

2.3 Ajustes en la APP

2.3.1 Añadir dispositivo

Haga clic en Accesorios, pulse "+" y active el accesorio para completar el emparejamiento.

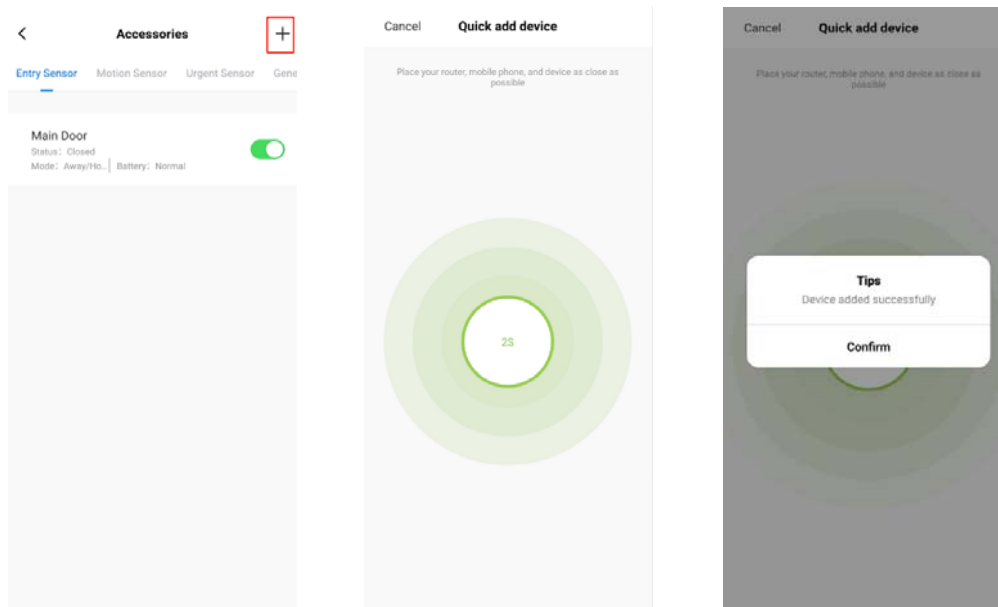

2.3.2 Cambiar el nombre del dispositivo

Los nombres de los accesorios sólo se pueden renombrar en la APP, sólo tiene que pulsar "Sub nombre del dispositivo" para editar el nombre.

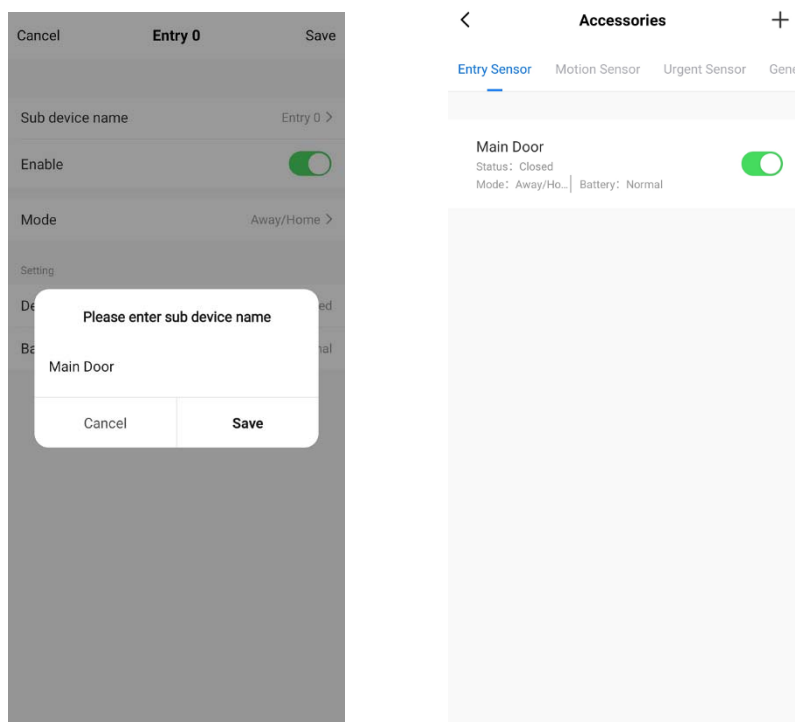

2.3.3 Compartir dispositivo

Un panel de seguridad sólo puede emparejarse con una cuenta APP, pero puede compartirlo con varios miembros de la familia para gestionarlo juntos.

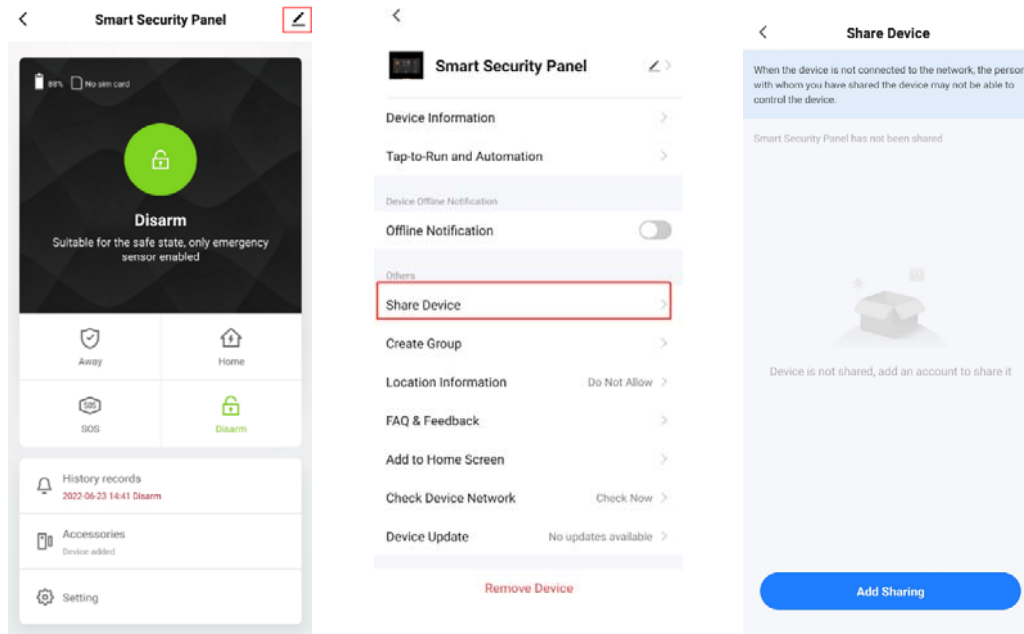

2.3.4 Otros ajustes

Pulse Ajuste, y podrá modificar directamente los ajustes del panel de seguridad en la APP. A través de la APP, puede controlar a distancia el panel de seguridad. También puede ajustar la hora de armado y desarmado, lo que resulta sencillo y cómodo.

III. Configure los dispositivos de seguridad

3.1 Módulo Principal

3.1.1 Diagrama de instalación

(1) Montaje en pared



Módulo principal ×1

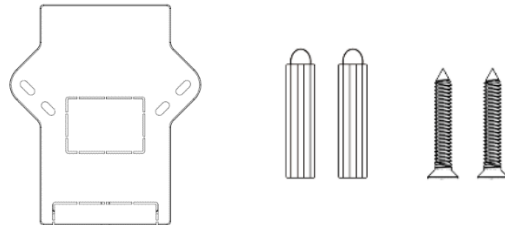

Placa para colgar en la pared ×1

Tornillos

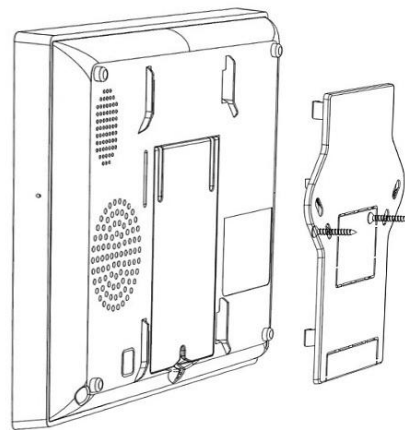
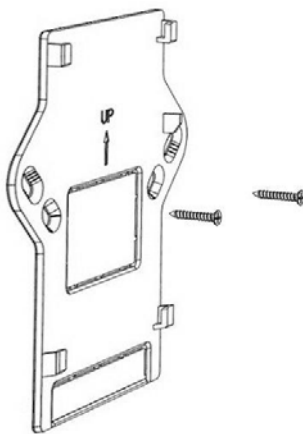

1. Instale la placa para colgar en la pared con tornillos.

Nota: Los tornillos deben estar todos clavados en la pared, y la tabla de colgar debe estar paralela.

2. Alinee el orificio en la parte posterior del módulo con la placa para colgar e instálolo.

Nota: Para la instalación de cables ocultos, retire el soporte y el clip para cables.

(2) **Colocado en el escritorio**

Viene con un soporte en la parte posterior

Puede colocarse directamente sobre el escritorio, sin necesidad de hacer agujeros en la pared, y puede colocarse en cualquier lugar de la casa.

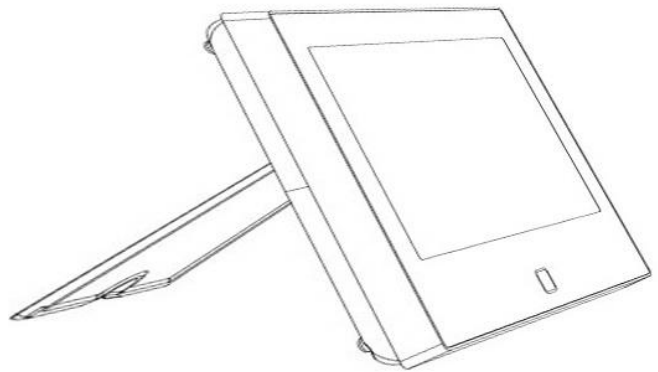

Tome nota:

Se instala en el centro de la vivienda para facilitar la recepción y transmisión de la señal.
Instálelo más cerca del router WiFi.
Evite instalar todos los aparatos sobre superficies metálicas, así como sobre muros de carga.

3.1.2 **Diseño de apariencia**

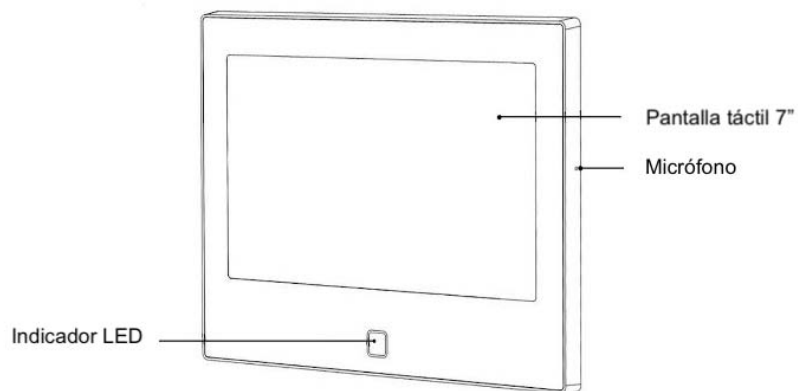

Vista frontal

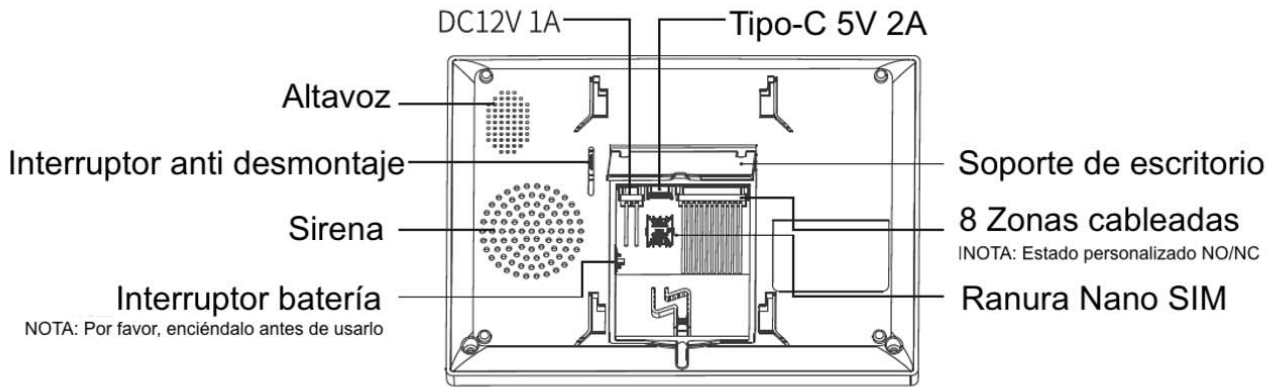

Vista trasera

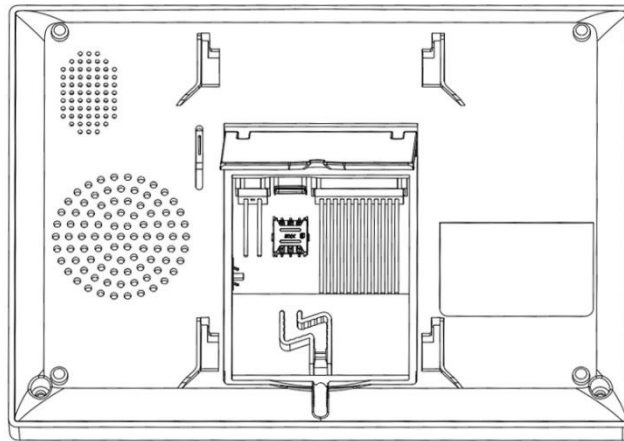

Vista principal trasera

3.1.3 Diagrama de cableado

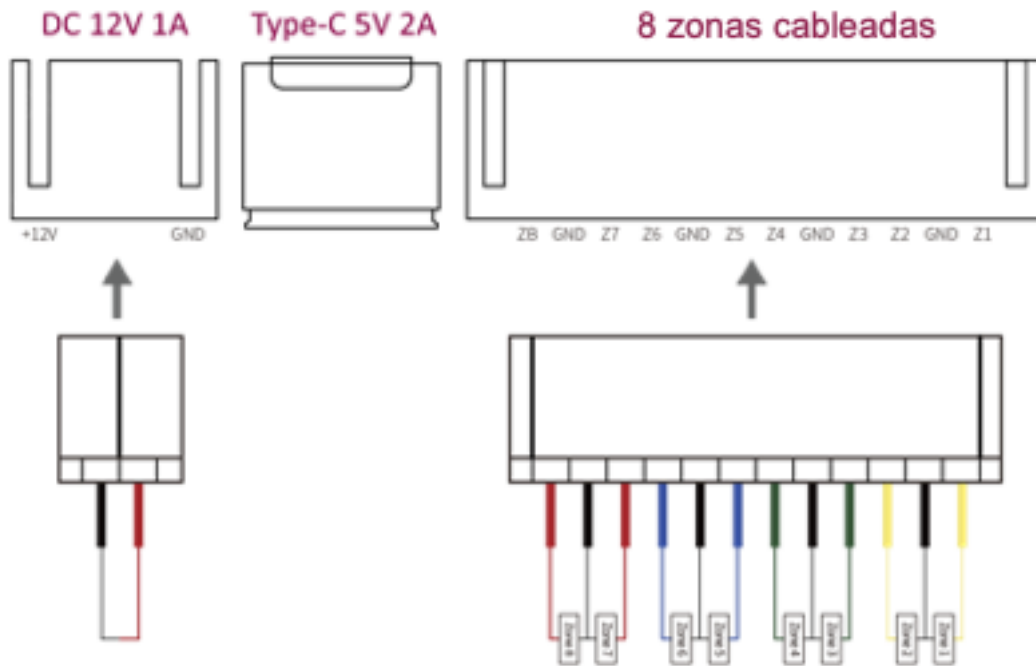

Nota: Interfaz de alimentación 12V/1A y 5V/2A puerto USB-C, por favor, utiliza sólo la interfaz, no los conectes y utilices juntos

3.1.4 Indicador:

Color	Estado del panel	Parpadeo	Estado del panel
Rojo	Alarmante	Amarillo/Verde	Retardo de armado
Amarillo	Armado	Red/Green	Retardo de armado
Verde	Desarmado		

3.1.5 Modos de alarma

A. Modos de alarma del módulo principal

- Alejado:** El módulo principal se encuentra en estado de vigilancia, cuando se activen los accesorios, el panel de seguridad emitirá una alarma.
- Hogar:** Cuando el usuario está en casa, en este modo se pueden vigilar algunas zonas y activar alarmas.
- Desarmar:** El panel de seguridad cancela el estado de vigilancia, y sólo el botón SOS o los accesorios ajustados en modo "Siempre" pueden activar la alarma.

B. Modos de accesorios:

- Ausente/Hogar:** Cuando el módulo principal está en estado "Ausente" o "Hogar", el panel emitirá una alarma después de que se active el sensor. Se recomienda que el sensor exterior pueda configurarse de este modo.
- Ausente:** Cuando el módulo principal está en estado "Ausente", el panel emitirá una alarma después de que se dispare el sensor. Se recomienda que el detector exterior pueda ajustarse de este modo.
- Siempre:** Independientemente del estado del módulo principal, cada vez que se dispare el sensor, el panel emitirá una alarma. Se recomienda configurar este modo para fugas de gas o detectores de humo, etc.
- Desactivado:** El panel de seguridad no responderá a la petición de alarma del sensor configurado en este modo.

Tome nota:

Puede elegir qué sensores se arman en modo Casa y Ausente, o ambos, o siempre activos.

Por ejemplo, si quiere evitar que salte la alarma cuando esté en casa, puede poner el sensor específico en modo "Ausente". Entonces, cuando ponga el panel en estado "En casa", la alarma no se disparará, sólo en estado "Ausente" se disparará la alarma.

3.2 Transmisor

3.2.1 Introducción

Hay 2 de los mismos transmisores incluidos al juego.

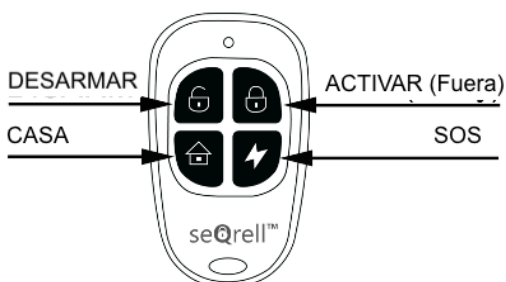

Tome nota:

Si para hacer funcionar el sistema de alarma sólo utiliza transmisores, puede desactivar los retardos de todos los sensores para que la alarma se inicie inmediatamente en caso de activación de los sensores. Los retardos son necesarios para permitir la marcación del código Pin antes de que se inicie la Alarma.

3.2.2 Aprendizaje de los transmisores

En el módulo principal:

- A. En la interfaz principal → Conexión → Introducir código de usuario (predeterminado: 1234).
- B. Controlador de prensa
- C. Pulse "+", luego dispare el controlador (Pulse cualquier tecla).
- D. Emparejado con éxito, cambie el nombre del controlador en la APP.

3.2.3 Sustitución de las pilas

Cada transmisor utiliza 2 pilas CR2016. Deslice la tapa trasera hacia abajo → sustituya las pilas

3.3 Sensor de entrada (puertas y ventanas)

3.3.1 Aprendizaje

En el módulo principal:

- A. En la interfaz principal → Conexión → Introducir código de usuario (predeterminado: 1234).
- B. Pulse Sensor → "+" → GENERAL y, a continuación, establezca los ajustes Modo, Retardo y Avanzado.
- C. Pulse "+ Emparejar", luego dispare el sensor de Entrada (Sólo tiene que separar las dos partes).
- D. Emparejados con éxito, cambie el nombre de los sensores en la APP.

3.3.2 Instalación

El sensor de entrada debe instalarse en la puerta o ventana (ver imagen).

- A. En primer lugar, limpie la zona de la puerta o ventana y aplique una almohadilla de doble cara en la parte inferior.
- B. El transmisor del sensor de la puerta (grande) y el imán del sensor de la puerta (pequeño) deben instalarse por separado. Las **marcas triangulares** del transmisor y del imán deben estar enfrentadas, y la distancia entre ambos debe ser inferior a 15 mm (0,6").
- C. Cuando se abra la puerta o la ventana después de la instalación, la luz indicadora se encenderá durante 2 segundos para indicar que la instalación se ha completado.

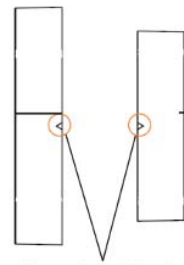
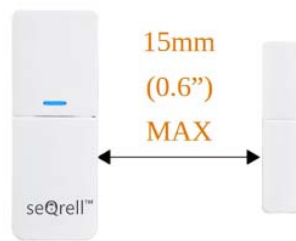
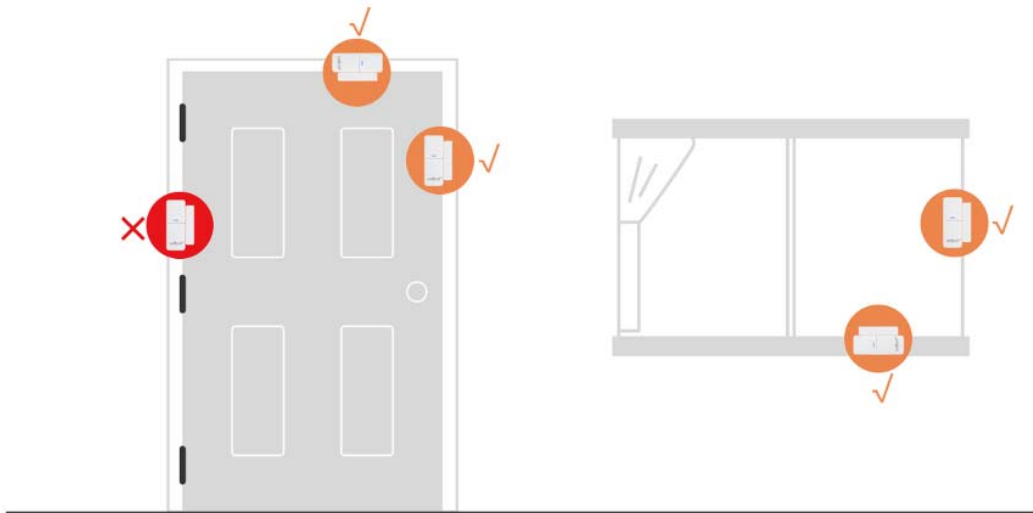

3.3.3

Sustitución de la batería

Especificaciones de las pilas: 1x 23A Alcalina
Para abrir deslice la tapa de la batería hacia abajo



3.4 Sensor de movimiento PIR

3.4.1 Introducción

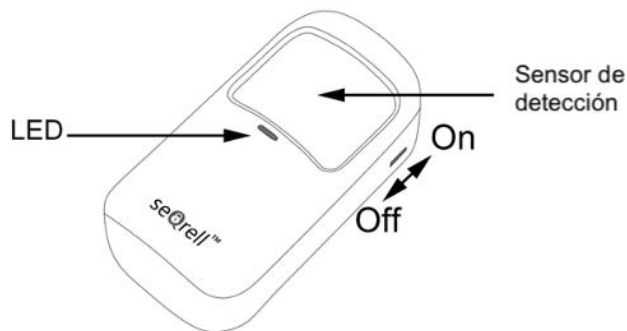

3.4.2 Aprendizaje

En el módulo principal:

- En la interfaz principal → Conexión → Introducir código de usuario (Por defecto: 1234).
- Pulse Sensor → "+" → Movimiento y, a continuación, establezca los ajustes Modo, Retraso y Avanzado.
- Pulse "+ Emparejar" y active el sensor de movimiento (sólo tiene que agitar las manos hasta que se encienda la luz).
- Emparejados con éxito, cambie el nombre de los sensores en la APP.

3.4.3 Instalación de

- La altura de instalación recomendada es de 2,0~2,2 m (79"-87") sobre el suelo.
- Instálela en una esquina o en una pared plana, sin obstáculos ni ángulos muertos.
- No debe estar orientado directamente hacia las rejillas de ventilación o fuentes de frío y calor.
- No instale el sensor de movimiento PIR en el exterior y sobre el cristal.
- El sensor de movimiento PIR no puede detectar el movimiento a través del cristal, como si alguien se mueve fuera de una ventana.
- No lo instale en lugares donde el sensor de movimiento PIR pueda mojarse, como ventanas abatibles sobre las que podría llover.
- No instale el sensor de movimiento PIR a menos de 1 metro (3 pies) de una fuente de calor como un calefactor eléctrico, una salida de calor o una chimenea u otra fuente que pueda producir aire turbulento y/o encima de cualquier aparato de calor.

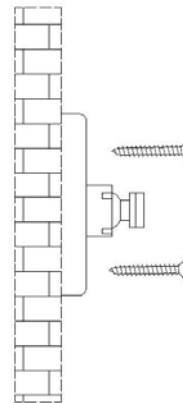
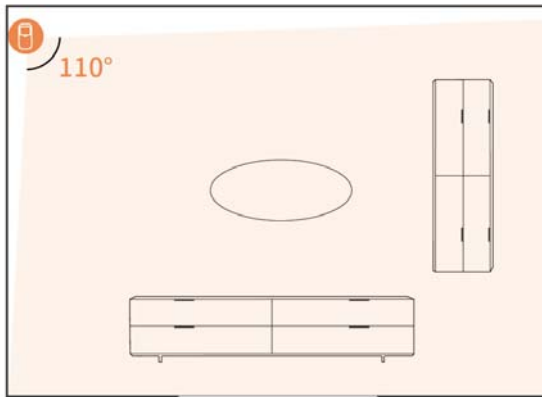

Pasos:

- Atornille la base a la pared
- Cuelgue el sensor de movimiento en el eje giratorio

3.4.4 Puesta en marcha y cambio de pilas

Para acceder a las pilas y a los interruptores, retire la tapa trasera. Utilice el destornillador PH1 del juego. Afloje el tornillo, presione el pestillo de la parte superior y retire la cubierta. Cada sensor PIR utiliza 3 pilas AAA, alcalinas.

Hay 5 interruptores numéricos de derecha a izquierda.
 #1 - encendido-apagado del LED.
 #2, #3 - para ajustar la sensibilidad del sensor.
 #4, #5 - para elegir entre el modo de prueba y el modo de ahorro de energía.

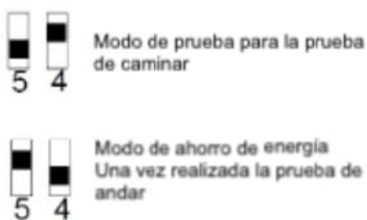
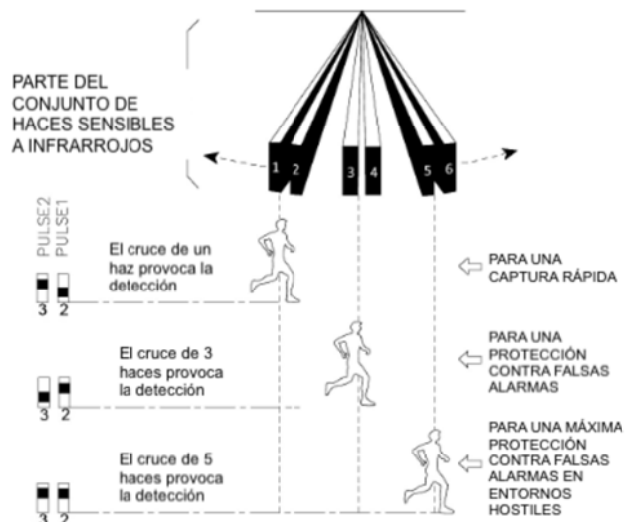
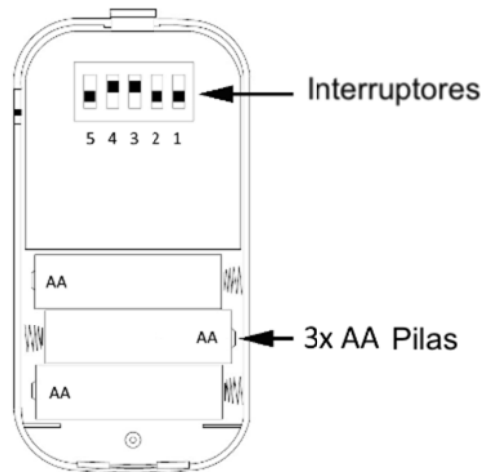

Nota:
 Para los dueños de mascotas:
 Para evitar falsas alarmas, no elija la sensibilidad máxima.

3.5 Sensor de fugas de agua

3.5.1 Introducción

El sensor detecta el agua tanto desde arriba como desde abajo:

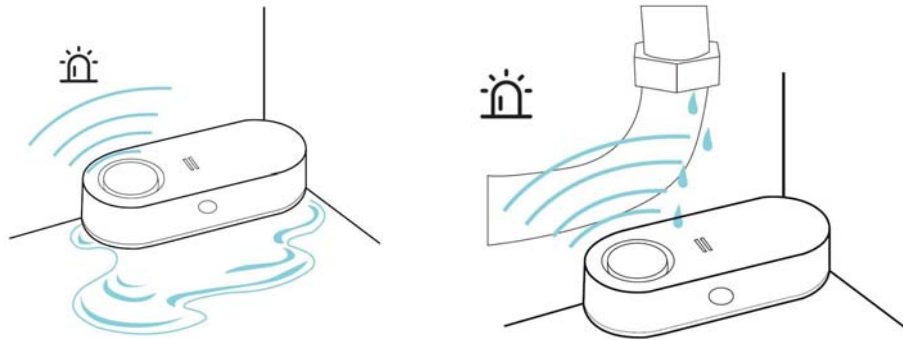

Nota:

El sensor sólo funciona en posición horizontal.

El sensor dispone de una sirena interna de 90 db para la alarma y alertas independientes y un LED para el aviso de BATERÍA BAJA:



3.5.2 Detección de fugas de agua

En caso de detección de agua, la alarma se activa inmediatamente. Pulse el botón lateral para detener la alarma durante 5 segundos y límpielo para detenerla por completo.

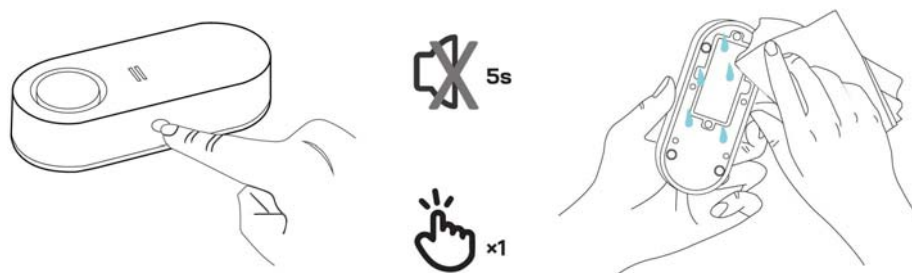

3.5.3 Aprendizaje

En el módulo principal:

- A. En la interfaz principal → Conexión → Introducir código de usuario (Por defecto: 1234).
- B. Pulse "Urgente".
- C. Pulse "+" y, a continuación, pulse el botón lateral del sensor.
- D. Emparejados con éxito, cambie el nombre de los sensores en la APP.

3.5.4 Sustitución de las pilas

El sensor utiliza 2 pilas AA, alcalinas.

Utilice el destornillador PH1 del juego, afloje 4 tornillos para acceder a las pilas.

Tome nota:

Al apretar los tornillos, no aplique demasiada fuerza.

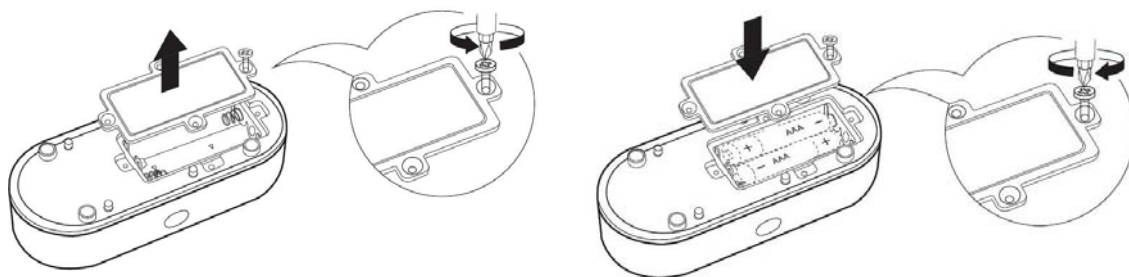

3.6 Botón SOS

3.6.1 Introducción



Dispone de tres formas independientes para activar la alarma y alertar a sus números de teléfono: Tocando el icono SOS en la pantalla de la unidad principal, los botones SOS de los transmisores y el botón SOS independiente.

El botón SOS independiente es más potente que el transmisor normal y funciona con mayor alcance, además es llamativo, perceptible y fácil de pulsar.

Tome nota:

Después de la instalación del módulo principal pruebe su botón SOS alrededor para entender la gama real.

3.6.2 Sustitución de las pilas

Para cambiar las pilas desenrosque la tapa trasera. Utilice un destornillador PH0 (no incluido en el juego). Prepare 3 pilas de litio CR2016

3.6.3 Aprendizaje

En el módulo principal:

E. En la interfaz principal → Conexión→ Introducir código de usuario (Por defecto: 1234).

F. Pulse "Urgente".

G. Pulse "+" y, a continuación, pulse el botón lateral del sensor.

Emparejado con éxito, cambie el nombre de los sensores en la APP.

3.7 Sensores adicionales

El aparato puede aprender 160 sensores diferentes. Todos los sensores seQrell son compatibles, muchos dispositivos TUYA de terceros también lo son. seQrell puede no saber qué sensor de terceros o dispositivo inteligente funcionará con el set.

Puede probar usted mismo.

3.8 Sirena inalámbrica



Nota:

La sirena sólo funciona EN EL INTERIOR.

3.8.1 Aprendizaje

Antes de comenzar: apague todos los detectores de movimiento utilizando los interruptores en la parte posterior para evitar el emparejamiento directo entre el detector y la sirena. Utilice el pasador de extracción para el orificio de la sirena.

En el módulo principal:

H. En la interfaz principal → Conexión→ Introducir código de usuario (Predeterminado: 1234).

I. Pulse "Sirena".

J. Pulse el botón lateral de la sirena con el pasador durante 5 segundos para limpiar la memoria de la sirena, oirá un pitido.

K. Pulse "+" en la pantalla, después pulse rápidamente el botón de la sirena junto al pasador durante 1 segundo, oirá un chirrido.

IV. Aprenda a utilizar la unidad principal

4.1 Interfaz principal

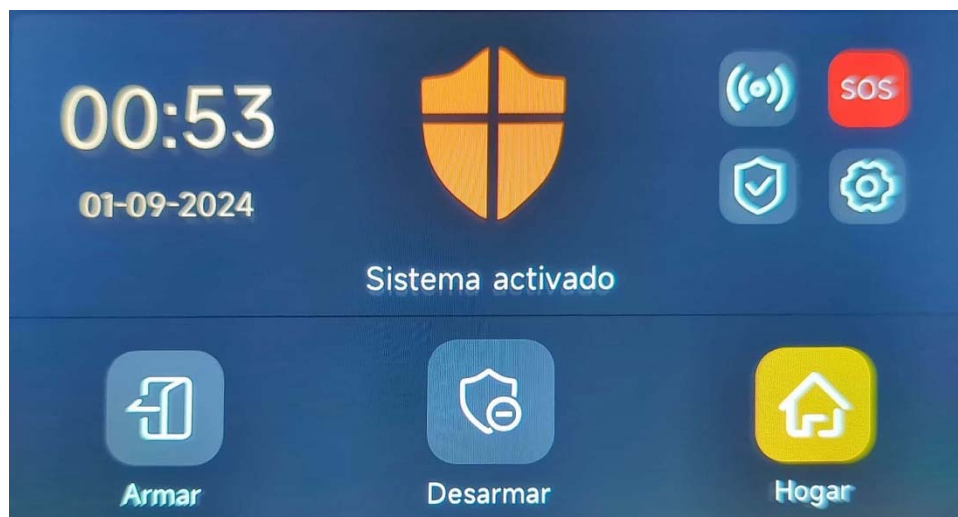

4.1.1 Estado del sistema

Icono					
Estado	El sistema está en estado de alarma	El sistema está armado	El sistema está desarmado	Accesorios Batería baja	Puerta/Ventana abierta
Función	Botón de Registro: Pulse el icono para comprobar el Registro de Alarmas y el Registro de Armado Nota: Admite hasta 160 registros de alarma y 80 registros de armado y desarmado.			Pulse el icono para comprobar los accesorios	Pulse el icono para comprobar el Sensor de entrada

Icono				SOS
Descripción	Conexión	Seguridad	Ajustes	Pulse 1,5s para activar la alarma

4.2 Menu Introducción

4.2.1 CONEXIÓN----Accesorio

A. Interfaz



B. Sensor inalámbrico

Movimiento: Gestione todos los sensores de Movimiento.

Urgentes: Detectores de emergencia como botones SOS, detectores de gas y detectores de humo

General: Sensores de puertas y ventanas, otros sensores o detectores, añádase aquí.

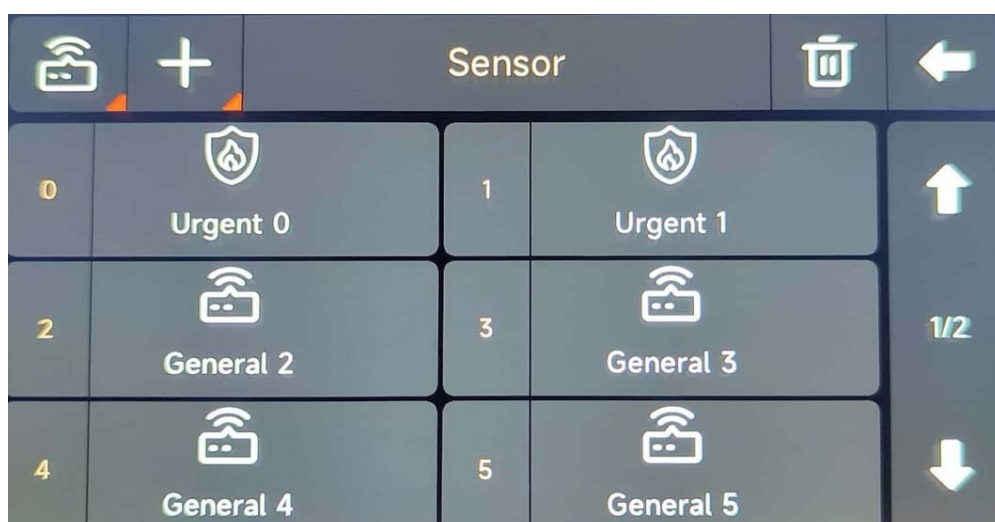

- C. Transmisor: Gestione todos los mandos a distancia
- D. Timbre de puerta: Gestione todos los timbres
- E. Teclado: Gestionar todos los teclados
- F. Sirena: Pulse para emparejar la sirena inalámbrica

Nota:

El sistema de seguridad admite los accesorios con 433MHz, ev1527.

Para los sensores de entrada de otra marca, añádale a "General".

Admite hasta 160 sensores, 6 transmisores, 6 timbres y 6 teclados.

G. Sensor con cable

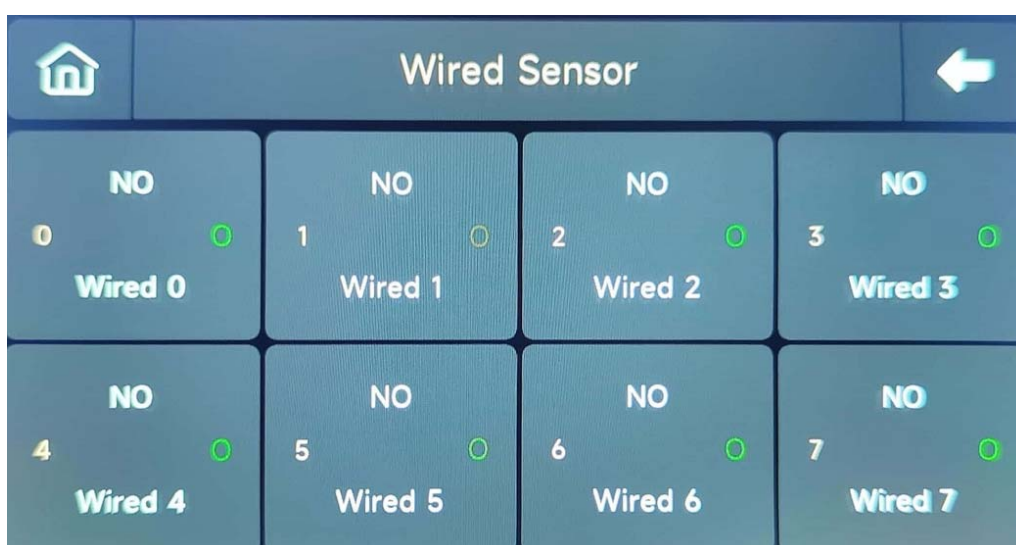

- 1) 8 Zona cableada: De cableado 0 a cableado 7
- 2) Modo de cableado: El estado NO/NC se puede personalizar
- 3) **O/C** significa estado normal; **O/C** significa estado anormal
- 4) Sobre el cable: Los cables negros indican 4 terminales COM, y los cables de otros colores conectan 8 sensores cableados;

4.2.2 Teléfono

(1) Interfaz de marcación telefónica



(2) Número de emergencia



Ejemplo de configuración

Encienda el **icono Teléfono/SMS** correspondiente según sus necesidades

- 1) **Formato del número de teléfono:** Si el número de teléfono no puede marcarse o enviarse por SMS correctamente, pruebe a añadir el prefijo antes del número: 00XX, 0XX.
- 2) **Reglas de alarma SMS/teléfono:** Tras activarse la alarma, el panel de seguridad enviará mensajes SMS en el orden de los números establecidos. Una vez enviado el mensaje de texto, se iniciará la llamada desde el primer número de teléfono. Cuando se marque el primer número tres veces seguidas y no haya respuesta, se marcará el segundo número de teléfono, y así sucesivamente. Si se responde a uno de los números de teléfono, no se marcarán los siguientes.
- 3) **Desbloqueo de la tarjeta SIM:** La tarjeta SIM requiere un código PIN, y el operador suele establecer el código PIN en algo como 1234 o 0000. **Primero debe desactivarlo en el teléfono. Utilice su teléfono inteligente siguiendo las instrucciones correspondientes al modelo y sistema operativo de su teléfono inteligente.**

(3) Panel de armado/desarmado por comando SMS.

(La versión del firmware debe ser 1.0.20 o superior)

Los comandos SMS y las acciones del panel se tomaron son los siguientes:

No.	Comando SMS	Medidas adoptadas por el panel	SMS de respuesta
1	away arm	El módulo principal estará en modo "Ausente".	¡Sistema armado!
2	stay arm	El módulo principal estará en modo "Inicio".	¡Sistema armado!
3	disarm	El módulo principal estará en modo "Desarmar".	¡Sistema desarmado!

El panel responderá con un mensaje para confirmar que el comando se ha ejecutado correctamente.

NOTA: El panel sólo acepta comandos SMS del número de teléfono configurado en el panel. (Menú-->Teléfono-->Configuración), los comandos SMS enviados por otros números de móvil no serán reconocidos y no se realizará ninguna acción.

4.2.3 Seguridad

(1) Interfaz

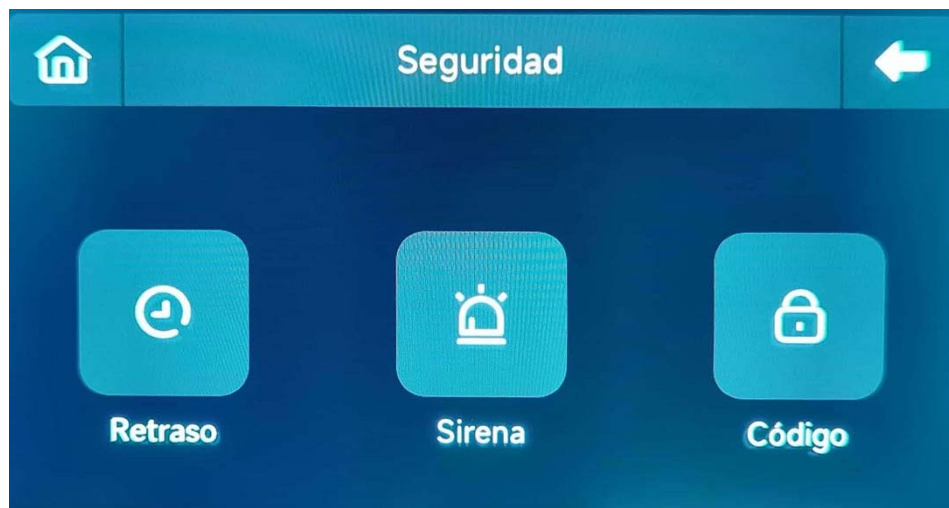

(2) Retardo: Personalice el tiempo de cuenta atrás cuando se activa la alarma o el armado.

(3) Código:

- 1) Código de usuario: El código de usuario por defecto es **1234**.
- 2) Código del sistema: El código de sistema por defecto es **9876**.
- 3) Código ofuscado: Al introducir el código, puede introducir **de 5 a 8 dígitos** del código ofuscado, siempre que contenga los 4 dígitos correctos en sucesión, podrá ser reconocido como el código correcto.
- 4) Periodo de validez de la contraseña: Una vez seleccionada, no necesitará volver a introducir la contraseña **en un plazo de 2 minutos** cuando la pantalla esté encendida.

(4) Alarma:

Alarma local: Seleccione si el panel emite un sonido de alarma.

Alarma de sirena: Seleccione si la señal externa emite un sonido de alarma.

Pitido de Sirena: Seleccione si la sirena emitirá un pitido al armar/desarmar el panel.

Pitido de Retardo: Elija si desea que suene un pitido durante la cuenta atrás del Armado o de la Alarma.

4.2.4 Ajustes

(1) Diagrama del marco

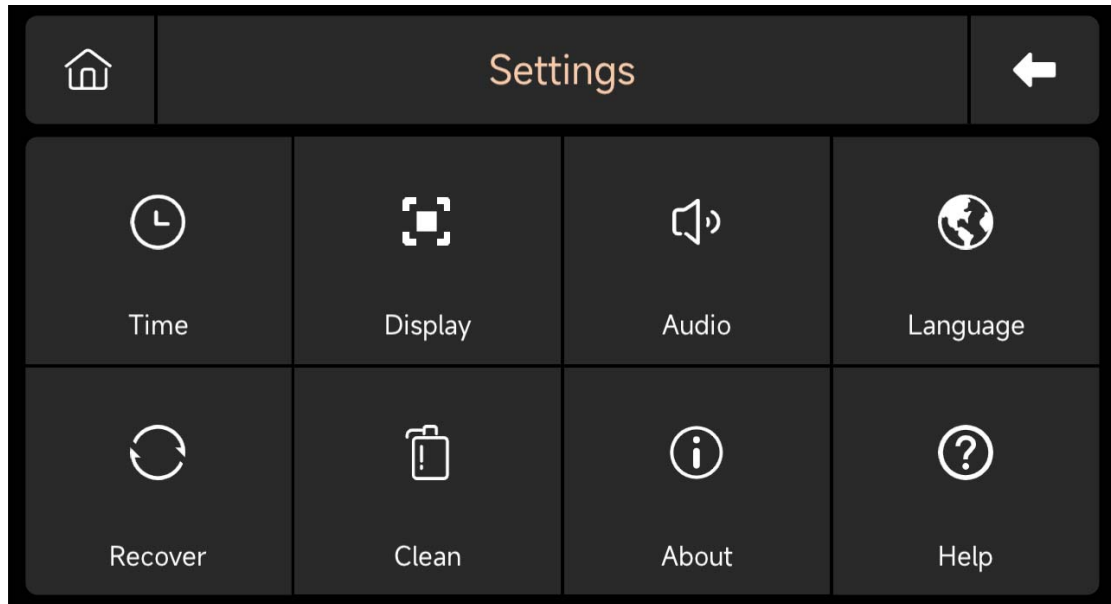

(2) Hora: Fije la hora y ajuste el formato de visualización de la fecha.

(3) Audio: Ajustar el volumen, activar/desactivar el pitido de la tecla, tono de voz.

(4) Pantalla: Ajusta el tiempo y el brillo de la pantalla.

(5) Idioma: Inglés / Alemán / Русский/ Español / Italiano

Polskie/ Français / Português / Nederlands / 简体中文

(6) Recuperar: Reinicie o resetee el dispositivo.

(7) Limpia: La pantalla se pondrá negra durante 1 minuto, fácil de limpiar la pantalla.

(8) Acerca de: Parámetros del dispositivo Información: Modelo, Versión, IMEI, etc.

(9) Ayuda: Manual del usuario

V. Solución de problemas y mantenimiento

Fracaso	La Razón	La solución
Mando a distancia avería	<ol style="list-style-type: none"> 1. Batería baja 2. La chapa metálica del compartimento de las pilas está en mal contacto o corroída 3. El código no está emparejado con el módulo principal 4. No coincide con los parámetros inalámbricos del panel Módulo principal 	<ol style="list-style-type: none"> 1. Sustituya la batería del mismo modelo 2. Eliminar el óxido y la suciedad de las chapas 3. Vuelva a emparejar con el panel 4. Adquirir accesorios del mismo tipo con parámetros técnicos
Fallo del sensor de la puerta	<ol style="list-style-type: none"> 1. Batería baja 2. La chapa metálica del compartimento de las pilas está en mal contacto o corroída 3. El código no está emparejado con el módulo principal 4. No coincide con los parámetros inalámbricos del módulo principal 5. El transmisor del sensor de la puerta y el imán están instalados demasiado lejos 	<ol style="list-style-type: none"> 1. Sustituya la batería del mismo modelo 2. Eliminar el óxido y la suciedad de las chapas 3. Vuelva a emparejar con el módulo principal 4. Adquirir accesorios del mismo tipo con parámetros técnicos 5. Instale el transmisor del sensor de la puerta y el imán cerca el uno del otro
Fallo del detector de movimiento	<ol style="list-style-type: none"> 1. Batería baja 2. La chapa metálica del compartimento de las pilas está en mal contacto o corroída 3. El código no está emparejado con el módulo principal 4. No coincide con los parámetros inalámbricos del módulo principal 5. Ángulo incorrecto 	<ol style="list-style-type: none"> 1. Sustituya la batería del mismo modelo 2. Eliminar el óxido y la suciedad de las chapas 3. Vuelva a emparejar con el módulo principal 4. Adquirir accesorios del mismo tipo con parámetros técnicos 5. Ajuste el ángulo de instalación
El panel de seguridad no activa la alarma	<ol style="list-style-type: none"> 1. El panel de seguridad no está armado 2. Instalación incorrecta de los accesorios, demasiado lejos del módulo principal 3. El código del accesorio no coincide con el del módulo principal 	<ol style="list-style-type: none"> 1. Armar el panel 2. Ajuste la posición de los accesorios 3. Vuelva a emparejar con el módulo principal
La distancia de la señal de los accesorios receptores del panel se acorta	<ol style="list-style-type: none"> 1. La alimentación principal está desconectada y la de reserva es insuficiente 2. Hay interferencias de productos similares cercanos 3. El módulo receptor del panel está averiado 	<ol style="list-style-type: none"> 1. Compruebe la fuente de alimentación y restablezca 2. Compruebe la fuente de interferencias y elimínela 3. Póngase en contacto con el servicio de atención al cliente para su reparación
No se realizó ninguna llamada de emergencia cuando se disparó la alarma	<ol style="list-style-type: none"> 1. El panel no está armado 2. No se ha establecido ningún número de teléfono de emergencia 3. Instalación incorrecta de los accesorios, demasiado lejos del módulo principal 4. La codificación no coincide 	<ol style="list-style-type: none"> 1. Armar el panel 2. Vuelva a ajustar según las instrucciones 3. Ajuste la posición de los accesorios 4. Vuelva a emparejar con el módulo principal

Falló la configuración de la red WiFi	<ol style="list-style-type: none"> 1. El WiFi de 2,4GHz no está conectado 2. El enrutador actual no es compatible con la configuración rápida 3. Módulo WiFi dañado 	<ol style="list-style-type: none"> 1. Conectar a WiFi de 2,4 GHz 2. Adoptar el modo de configuración del punto de acceso WiFi del panel 3. Póngase en contacto con el servicio de atención al cliente para su reparación
El aviso de entrada abierta no es válido	<ol style="list-style-type: none"> 1. Error de emparejamiento del sensor de puerta 2. El código del interruptor del sensor de la puerta no coincide con el del módulo principal 3. Se ha configurado un tipo de alarma incorrecto 	<ol style="list-style-type: none"> 1. El código de apertura de la puerta debe estar correctamente emparejado 2. Los accesorios son dispositivos no certificados 3. Establezca el tipo de alarma como alarma de puerta principal y alarma de ventana

VI. Declaración de sustancias peligrosas

Componente Nombre	Sustancia nociva					
	Plomo (Pb)	Mercurio (Hg)	Cadmio (Cd)	Hexavalente cromo (Cr(VI))	Polibromados bifenilos (PBB)	Polibromados éteres difenilicos (PBDE)
Piezas metálicas	O	O	O	O	O	O
Piezas de plástico	O	O	O	O	O	O

VII. Normas de garantía

- (1) Póngase en contacto con nuestro servicio postventa para cualquier avería causada por el propio producto durante el periodo de garantía
- (2) La mercancía está garantizada durante 2 años a partir de la fecha de venta, y el servicio de garantía sólo es válido en condiciones normales de uso.
- (3) Los daños causados por un entorno de uso que no cumpla los requisitos de este producto no están cubiertos por la garantía
- (4) Los daños al producto causados por causas humanas y de fuerza mayor no están cubiertos por la garantía.

